

● **PORTUGAL :**  
leader de l'Europe

● **PANNE STUPIDE:**  
fini les inversions

● **NORME  
FRANCAISE et CEPT**

# FRANCE CB

M 1477 - 28 - 17.00 F



3791477017000 00280

JANVIER - FEVRIER 1988



# FT 767GX LA NOUVELLE GENERATION !

# YAESU

# HF + VHF\* + UHF\*



Réception 100 kHz à 30 MHz. Emission bandes amateurs. Modules optionnels 6 m, 2 m et 70 cm. Tous modes / toutes bandes. 100 W HF (25 W en AM). 10 W VHF/UHF (2,5 W en AM). Les modules ont leur propre étage de puissance. **Boîte de couplage HF automatique incorporée (\*\*).** **Wattmètre digital et SWR mètre sur toutes les bandes.**

Etage final HF à MRF422. 4 microprocesseurs. Pas de 10 Hz à 100 kHz mémorisé par bande. 10 mémoires affichables simultanément avec le VFO. Scanning. Oscillateur de référence de haute stabilité. Filtre 600 Hz, filtre audio, IF notch. Speech processor, squelch tous modes, noise blanker, AGC à 3 positions, marqueur, atténuateur 20 dB et préampli HF. Interface CAT-System pour Apple II ou RS232C en option.

\* Modules en option.

\*\* Peut être livré sans boîte de couplage.

## FT 757GX = HF

Réception 150 kHz à 30 MHz.  
Emission bandes amateurs.  
Tous modes. 100 W.  
Alimentation 13,8 Vdc.  
Dimensions 238 x 93 x 238 mm.  
Poids 4,5 kg.  
Option interface télécommande  
par APPLE II.

## FT 757SX.

Idem mais 10 W.



## FT 757GX = HF

## FT 767GX = HF + VHF + UHF



**GENERALE  
ELECTRONIQUE  
SERVICES**  
68 et 76 avenue Ledru-Rollin  
75012 PARIS  
Tél. : (1) 43.45.25.92  
Télex : 215 546 F GESPAR  
Télécopie : (1) 43.43.25.25

**G.E.S. LYON :** 48, rue Cuvier, 69006 Lyon, tél. : 78.30.08.66 & 78.52.57.46.  
**G.E.S. PYRENEES :** 28, rue de Chassin, 64600 Anglet, tél. : 59.23.43.33.  
**G.E.S. COTE D'AZUR :** 454, rue des Vacqueries, 06210 Mandelieu, tél. : 93.49.35.00.  
**G.E.S. MIDI :** 126, rue de la Timone, 13000 Marseille, tél. : 91.80.36.16.  
**G.E.S. NORD :** 9, rue de l'Alouette, 62690 Estrée-Cauchy, tél. : 21.48.09.30 & 21.22.05.82.  
**G.E.S. CENTRE :** 25, rue Colette, 18000 Bourges, tél. : 48.20.10.98.

Prix revendeurs et exportation. Garantie et service après-vente assurés par nos soins. Vente directe ou par correspondance aux particuliers et aux revendeurs. Nos prix peuvent varier sans préavis en fonction des cours monétaires internationaux. Les spécifications techniques peuvent être modifiées sans préavis des constructeurs.



# J'AMTI

## *j'aime la CiBi*

**ATTENTION :  
NOMBREUSES  
PROMOTIONS**

# M.T.I.

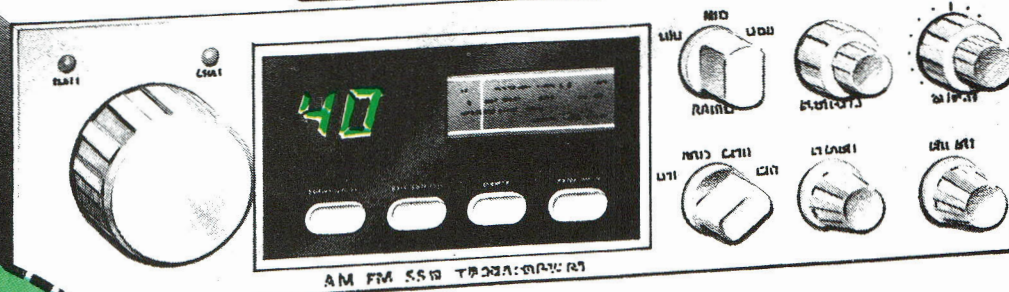

TOUS LES  
ACCESSOIRES  
LES ANTENNES  
LES ALIMENTATIONS  
SONT DANS LE  
CATALOGUE M.T.I!

Nom.....  
Prénom.....  
Adresse.....  
Ville.....  
Code Postal.....  
Clubs nous consulter pour commandes groupées.

VOTRE SPECIALISTE CB ET MICRO INFORMATIQUE  
SUR MINITEL: 36 15 TAPEZ FCB ET CONSULTEZ NOTRE CATALOGUE

**5, rue des Filles du Calvaire  
75003 PARIS - Tél 42.78.50.52**

ouvert de 9 h 30 à 18 h 30 sans interruption sauf dimanche et lundi



# Résultat des jeux N°27

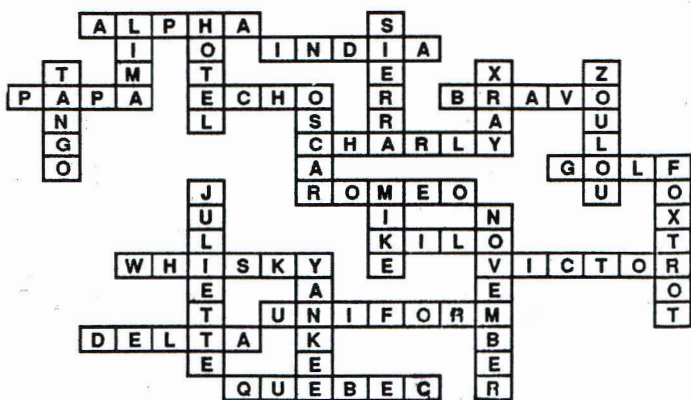

**Vous avez été très nombreux à participer et presque tout le monde a trouvé: l'alphabet international n'a pas de secret pour les lecteurs de FRANCE CB. Ont été sélectionnés:**

## Mr BECKER JM (VAMPIRE 69)

69100 VILLEURBANNE

**a gagné une superbe ALIMENTATION 5/7 ampères offerte par la Maison MTI**

slogan: La CB c'est la liberté, à nous de la conserver

## Mr C. VICQ (IF 08 21)

08700 NOUZONVILLE

**a gagné une superbe ANTENNE MIDDLELAND 145 magnétique offerte par la Maison GO TECHNIQUE**

Slogan: Europe sans frontière, CB LIBRE sans barrière.

## Mr M. BELZON

93300 - AUBERVILLIERS

**a gagné un GIROPHARE 3 couleurs, offert par la Maison INTER SERVICES**

Slogan: La CB peut nous sauver, SAUVONS la CB

Les slogans dynamiques, plein d'humour ont été extrêmement difficiles à sélectionner, il a bien fallu nous décider!

Sans adresse: A VOS MICROS CITOYENS LA CB LIBRE EST POUR DEMAIN. Celui de J. DOURS à ANGOULEME: CB-SOLIDARITE, UTILITE, L'AVENIR CHEZ LES HOMMES... Mr BRUN à LYON NE SOYEZ PLUS TRISTES DEVENEZ CIBISTES...

Mr A. FOUGERES à ANGOULEME: LA CB C'EST LA VERITE... ETC...

Erratum: une erreur s'est glissée lors de ce dernier jeu, le Code M (MIKE) a été oublié, 7 participants l'ont trouvée et ont bénéficié d'un point de bonification supplémentaire

## COURRIER DES LECTEURS

### L'INDICATIF NATIONAL F

Je suis contre l'indicatif F pour la simple raison qu'il existe une numérotation lancée par les brésiliens et qui était facile à suivre. La France étant le numéro 14. Comme cela aucune confusion possible. Ne pas faire comme les Delta Fox qui ont pris le numéro 1 au lieu de 14 (d'où confusion avec n'importe quel pays qui voudrait s'appeler D ou F). Autre erreur à ne pas faire, c'est attribuer le numéro 1 à un membre hors territoire France au lieu de lui donner la continuité numérique du club auquel il se rattache, ce qui permet également au même club de savoir combien de membres sont à son club. De plus, avons-nous honte de notre indicatif qui commence par autre chose que F. Différence également entre RA et AR, voire des écouteurs rattachés aux F11. Meilleurs vœux à tous.

J. Louis D - 83 TOULON  
Ex premier maître transmission marine nationale

**NDLR:** Le Groupe EARTH fut la plus ancienne et la plus importante association de cibistes. C'est elle qui rescensa les premiers contacts réalisés. Au nom de quoi, aujourd'hui, les cibistes du Monde et les Français en particulier devraient s'aligner sur les brésiliens? Comme des moutons de panurge, cette habitude fut prise à l'époque où les cibistes découvraient la CB s'émerveillaient d'une technologie (aujourd'hui encore plus poussée) qui permettait à n'importe qui, c'est à dire les "AR" (Amateurs de radio) des liaisons radios intercontinentales. Ces liaisons, ces QSO, étaient jusque là un privilège des "RA" (Radioamateurs). Ils utilisent eux une classification officielle établie par le "RR" (Règlement des Radiocommunications); à leur image, et par esprit de rationalisation entr' autre, l'usage d'un préfixe national s'impose avec évidence.

### LA TELEVISION HOMOLOGUEE

Les postes CB sont contrôlés par différents organismes comme l'AFNOR, des laboratoires indépendants et bénéficient d'une norme NF, ainsi que celle des PTT. Elles sont un gage de qualité envers le consommateur qui est sûr d'acheter un matériel en état de fonctionnement correct et d'une sécurité irréprochable (pas de risque électrique, solidité, etc...)

Les récepteurs de télévision sont des produits très sensibles aux perturbations radio-électriques de tous ordres. Bénéficiant déjà des normes énumérées, pour pouvoir être utilisés en toute quiétude par les consommateurs, ne pourrait-on dans le cas d'une loi sur la redevance, faire homologuer télévisions et antennes pendant 3 ans. Cela permettrait de faire le ménage dans le matériel utilisé et réformer le matériel dépassé souvent dépourvu des dispositifs de sécurité en vigueur dans notre pays.

Pourquoi ne pas charger TDF d'instituer une norme qui pourrait sans cesse être remise en question au fil de l'évolution technique. Cela ne résoudrait-il pas le QRM-TV? (par l'apposition d'une plaque au dos du téléviseur mentionnant: Fabricant, Modèle, Année, TDF N°: ...)

Pour que tout le monde soit sur un pied d'égalité, il faudrait exiger d'être en conformité, instituer une période transitoire comme nous l'avons avec la norme FCC/PTT.

F 50 CB 14 - IF 50/499

Laurent MARGUERITE

**NDLR:** Le gros du parc des récepteurs date de plus de 15 ans, la nouvelle norme télé a déjà vieilli mais ce problème serait considérablement résorbé, si les techniciens et inspecteurs de TDF l'imposaient aux possesseurs d'appareils avec la même rigueur que celle des cibistes.



## COURRIER DES LECTEURS

### NORME EUROPENNE POUR PARLER BIEN IL FAUT CONNAITRE BIEN

A la réunion du Club SUD OUEST SECOURS 27 MHz à LORMONT le 4/12/87, le Président a surtout parlé de la lettre de la FFCBAR qui rappelait à la CNCL (10/6/87) le vœu des associations de participer à la distribution des licences CB. Tout à fait à côté de la question, Le Président de l'ACSO parle de: "Monopole de distribution des licences..." dénature l'information. Le compte-rendu, stipule: "comment les cibistes non fédérés pourront-ils obtenir leurs licences... est-ce là la liberté d'expression et de communication..."

Je suis étonné. Que viennent faire les termes *expression*, *communication* là-dedans? Quel rapport avec cette logique qui échappe à tant de monde? Comme les filtres FCC, il est évident que tout le monde achète ce filtre facilement! Je ne saurais trop recommander à QUEBEC 33 de réfléchir, d'essayer de comprendre et surtout de ne pas modifier les informations qu'il reçoit même s'il ne les comprend pas. N'est-il pas normal que les licences soient délivrées par les associations? Paye-t-on sa licence de ski, de rugby, de planeur chez le percepteur, à la poste!!! Ce problème n'est pas à la portée de tous! Pour défendre un dossier, il faut avoir les éléments et bien les connaître. Concernant la perte de l'AM et de la BLU, l'ACSO écrit: "de telles pétitions peuvent servir à beaucoup de choses... rien n'est encore arrêté... si la CEPT arrive à trouver un terrain d'entente avec les autres pays ce ne sera pas avant 1992 et non 1988..." Le Président de l'ACSO croit que le temps restant est trop long? Il faudra combien de mois, d'années pour que les cibistes comprennent, que s'ils ne se défendent pas personne ne le fera. La CEPT affirme que 40 CX FM conviennent aux cibistes, c'est faux. CB MAGAZINE commet la même erreur dans son numéro de janvier 88. Les politiques doivent savoir que nous n'avons pas été consultés (ils doivent donc intervenir). On veut imposer des règles que nous n'avons jamais approuvées. Si l'ACSO se contente de 40 CX FM, comme s'en contente la FNCB/FFCBL qui dit oui à la norme CEPT! Il faut

le faire savoir d'une façon ou d'une autre. Aberrant que pour être en vedette comme PIRATE ou TONTON12 on écrive ou dise n'importe quoi! Pourquoi plutôt ne pas publier les textes officiels qui ont fait découvrir le pot aux roses? Les deux derniers numéros de FRANCE CB sont consacrés à ce problème, qu'ils les lisent! Quand on est pas cibiste, dans une revue, qu'on se taise. Si l'ACSO s'intéresse à ces questions qu'il le fasse bien!

La norme européenne de la CB sera applicable en 1992 et non en 88. D'accord, mais qui défend les cibistes chez les cibistes?, Qui les met en garde contre ce danger incroyable? Le référendum sur les canaux d'appel date de 1983, sur les 41000 réponses, il n'y avait pas les vôtres... Aujourd'hui de même, vous conseillez vos membres de ne pas donner leur avis; êtes-vous sûr de ne pas le regretter plus tard? S'il existe d'autres ACSO en France en toute amitié je leur dis: ne soyez pas naïfs: n'attendez pas qu'on vous serve les choses sur un plateau d'argent. Comme nous disons chez les IF: "La liberté appartient à ceux qui l'ont conquise" et pour le moment à l'ACSO on y fait surtout des assistances, des rallyes, et c'est curieux, on y utilise aussi l'AM et la BLU et non pas des postes avec 40 canaux FM seulement... Il y a là quelque chose qui n'est pas très normal, quelque chose qui ne va pas... ou alors toutes ces personnes ne sont pas très sincères.

P. ROUAIX  
09 IF 34

**NDLR: Nous n'avons publié que l'essentiel de cette lettre. Elle relate longuement des faits mais surtout fixe les idées. Les documents établissant la gravité de la situation peuvent être demandés à la Concertation Nationale (CANAL 9, FFCBAR, SNAC, UIARAS) aux IF ou ANCBIA. Comme nous l'avons déjà annoncé il y a 3 mois et répété dans chaque numéro, le programme de travail de la Commission et de la CEPT a débuté le 1er janvier 88. La CEPT se réunit 2<sup>e</sup> quinzaine de janvier 88 pour cerner encore plus ce problème, L'Institut Européen de Normalisation des Télécommunications sera opérationnel le 31 Mars 1988 ... sans les cibistes!**

**Sur le fond du problème, nous vous invitons à examiner les tableaux des pages 10 à 13.**

# LOISIR RADIO

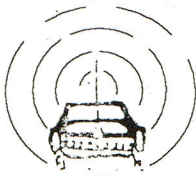

(ouvert du mardi au samedi de 9 H 30 à 12 H  
et de 14 H 30 à 19 H)

# COMMUNICATION

21, rue St - Martin  
72000 - LE MANS  
Tél : 43 28 70 94

VOTRE SPECIALISTE CB  
EMISSION - RECEPTION

QUELQUES EXEMPLES DE PRIX - DES PROMOS ET SUPER CADEAUX chaque mois.  
MIDLAND dernières nouveautés!

MIDLAND 77 - 114  
40 canaux AM  
nouvelle technologie  
Prix de lancement: 550 F

MIDLAND 77 - 225  
40 canaux AM  
Tout dans le mike  
Prix de lancement : 990 F

MIDLAND ALAN 88  
40 canaux AM FM BLU  
Superhétérodyne- A double conversion  
Prix de lancement : 1890 F

PRESIDENT RONALD  
PORTABLE STABO SH 7700  
TAGRA OCEANIC

2690 F  
990 F  
890 F

BASE PRESIDENT FRANKLIN 3590 F  
MIDLAND 4001 RD 890 F

Jusqu'au 28 février 88, pour tout achat d'un TX:  
UN PREAMPLI D'ANTENNE M I P1 en cadeau



# FRANCE CB

Bulletin Officiel de la Citizen Band  
LE LAC - 11130 SIGEAN  
Tél : 68 48 23 73  
FAX 68.48.54 48

Prix de vente au numéro : 17 F

SERVEUR TELEMATIQUE :  
**36 15 FCB**

RC 86 B53 - code APE 5120

Directeur de Publication:  
Orphée ALIAGA  
Rédacteur en Chef:  
Patrice Amont  
Directeur de la Technique:  
Bruno BENCIC  
Secrétariat Général de la Rédaction:  
Lys CAZENEUVE  
Publicité:  
Chantal CAPDEVIELLE  
Assistante: Bernadette DU LAC

Ont collaboré à ce numéro  
J.J DAUQUAIRE - A. AZEVEDO  
B. CARLOS - L. MARGUERITE  
R. CLAUZEL - JC. BUCHNER  
R. PAGET - P. ROUAIX  
N. FOURMIGUE

CREATION - DESSIN:  
P. TOUTUT  
PHOTOCOMPOSITION, MAQUETTE, PHOTO-  
GRAVURE: FRANCE CB  
IMPRESSION: J. DECASTER

ABONNEMENT:      6 N°      80 F  
                         11 N°      150 F  
                         22 N°      280 F

Commission paritaire: 67339  
Dépôt légal à parution  
Distribution NMPP  
tous droits de reproduction réservés pour tous pays.

## INFOS éditoriales...

En ce début d'année, notre éditorial aura un caractère un peu particulier qui, nous n'en doutons pas, ne surprendra pas ceux qui suivent l'actualité cibiste.

Notre confrère CB Magazine dans son numéro de janvier 88, publiait, sous la plume, vitriolée et amère de Christian de Montmagner (CM), un intense travail de réflexion à questions meurtries de concupiscences journalistiques qui, si elles ne discréditaient des centaines de milliers de cibistes inquiets de l'avenir, et tournaient en dérision leurs efforts, feraient passer un bon moment, entre deux QSO, lorsqu'on ne sait plus quoi dire. Depuis longtemps hélas les contrevérités nuisent à la grande cause de la CB. Nous ne pouvions pas déceimment, laisser tant de forfanteries sans réponse.

### FAISONS LE POINT :

Le 2 octobre 87, adressé à notre collaborateur technique IF99, un Fax (télécopie) de la Commission des Communautés Européennes précisait:

*"La Commission a reçu ces dernières années beaucoup de questions des Membres du Parlement Européen, mais aussi d'autres provenances. Les informations ci-après sont par conséquent basées sur des informations officielles..."*

et la Direction des Télécommunications répondait sans ambiguïté:

- ➔ "1°) Les recommandations TR 20 (...) de la CEPT sont considérées par celle-ci comme devant satisfaire les demandes dans le but d'entreprendre immédiatement les procédures pour établir une NORME EUROPEENNE de TELECOMMUNICATION (NET) couvrant le matériel CB (...)
- ➔ 2°) (...) Le programme de travail de la COMMISSION et de la CEPT débutera le 1er Janvier 1988.
- ➔ 3°) (...) Une enquête publique (...) aura lieu conformément aux accords (...)
- ➔ 4°) La CEPT a décidé le 7/9/87 de créer l'INSTITUT EUROPEEN DE NORMALISATION des TELECOMMUNICATIONS qui devra être opérationnel le 31/03/88 au plus tard.
- ➔ 5°) la COMMISSION garantira la prise en compte de cette importante question technique (...)"

Le document est signé: DIRECTION DES TELECOMMUNICATIONS ( se reporter à ce sujet à notre N°27 de décembre 87).

## SOMMAIRE N° 28 - JANVIER / FEVRIER 1988

LECTEURS _____	4 à 5	PORTUGAL	
INFOS EDITORIALES _____	6 à 7	leader de l'Europe _____	22 à 29
INFOS		SWL	
Le point de la réglementation		Radio Japon - A l'écoute des Radioamateurs _____	30 à 31
NORME FRANCAISE et CEPT _____	8 à 13	TRIBUNE LIBRE _____	34 à 35
19 CANAL de la ROUTE		CLUBS _____	37 à 39
La CB en AQUARIUM _____	14	APPRENDRE EN S'AMUSANT _____	41
DEBUTANTS:		PETITES ANNONCES _____	42 à 44
DU RIFIFI chez l'OM _____	16 à 19	ABONNEMENT _____	45



Il faut dire que depuis quatre mois, tous nos numéros sont consacrés à ces informations et les grands bouleversements en perspectives ont tout de même fini par faire réfléchir notre confrère. Mais,

**Si on peut prétendre comme l'écrit CM :**

- être partie prenante dans la CB
- vouloir éviter les scoops de mauvais goût
- essayer de faire sérieusement le point
- vouloir apporter une information rigoureuse"

**Si l'on peut, concernant les revendications légitimes des cibistes, écrire avec mépris :**

- petits malheurs de la CB
  - concert des lamentations
  - les cibistes auront bien du mal à se faire entendre
  - douce utopie
  - les français font cavalier seul
  - énergie vindicative
  - isolement réglementaire des français
  - uniformisation par le bas
  - la France est trop prodigue " (40 canaux AM FM BLU est-ce trop?)
  - simulacre de concertation
  - il y a des questions plus cruciales
  - les petits problèmes de la CB."
- Si donc comme l'écrit CM, comment le croire ?**
- je suis au moins aussi motivé que les autres...

**et conclure:**

- la structure qui sera habilitée à prendre des décisions n'existe pas!
- l'Institut Européen de Normalisation des Télécommunications n'existe pas!
- mes informations sont vérifiées.
- nous disposons de plusieurs bonnes sources".

**On doit se demander quel but poursuit réellement l'auteur?**

L'échéance de 1992, tout le monde la connaît! Mais ses conséquences pour la CB, **qui en a parlé?**

Les procédures pour établir une NORME EUROPEENNE de TELECOMMUNICATIONS (NET) couvrant le matériel CB ont déjà été entreprises

**Pourquoi ne pas le dire ...?**

Le programme de travail commun COMMISSION des CE/ CEPT a débuté le 1er janvier 88.

**Pourquoi ne pas le dire ...?**

L'Institut Européen de Normalisation des Télécommunications sera opérationnel le 31 MARS 1988.

**Pourquoi ne pas le dire ...?**

Les cibistes n'y sont pas représentés, **mais qui le DENONCE ?**

(DES) INFORMER nous accuse CM?

Depuis le premier n° de FRANCE CB, il n'est pas une seule information qui n'ait été vérifiée. Par contre, que ce serait passionnant de relire toutes les infos sensationnelles que notre intègre confrère a livrées au grand public! Ne citons que pour exemple, le trop fameux scoop dont tout le monde se souvient : Mr HERNU (Ministre

des Armées) présentera "LE DOSSIER CB" au premier Ministre de l'époque (P. MAUROY) ... dans ce numéro de CB MAGAZINE, CM applaudissait : " base de discussion 120 canaux compris entre 26.510 et 28.310 MHz, attribution de canaux dans des bandes spéciales du 2 MHz, du 6 MHz, licences spéciales gratuites avec amplificateurs linéaires de 100 Watts efficaces pour les groupes SOS, dérogations spéciales pour le DX, etc ...c'était le scoop de l'année! Au fil des mois voire des années, que de scoops en cascade... le bougre! Quel passé de probité! A la recherche du "RAYON VERT"...

Comme nous l'avons toujours fait nos pages sont basées sur des textes, sur des faits nous ne lançons pas des hypothèses pour permettre ensuite de supputer, faire de la littérature. Au nom de la déontologie pouvions-nous laisser continuer des hypothèses qui aboutissent inéluctablement et rituellement à des questions affirmatives, poursuivant des buts qu'il serait plus courageux de préciser: grand amateur de prétérition CM parle sans le dire tout en le disant et, suprême loyauté, évite soigneusement de préciser de qui.

La verve de CM et son sens inné de la fatalité lui font utiliser des termes d'élégance: "arrières pensées racoleuses," lorsqu'elles éclatent par effet de boomerang faut-il brûler tous les traités de masochisme?

La recherche de la vérité est l'apanage des professionnels de l'information. C'est en contre-point de la situation cibiste que vous avez délibérément provoquée, de l'information dirigée, que dès 1984 nous avons choisi d'informer sans déformer; ne vous en déplaise Mr CM!

Si, comme nous l'entendons depuis dix ans, nous ne sommes pas les pionniers d'il y a 15 ans, nous sommes les cibistes d'aujourd'hui, directement engagés dans la CB et dans son avenir. Et si depuis trois ans nous avons le privilège de publier des informations strictes qui servent nos confrères aussi bien que les cibistes c'est que nous ne fabriquons pas l'actualité. Nous la relatons avec facilité simplement parce que nous y participons.

**La CB est un formidable moyen d'expression, une revue peut faire de l'information, exposer des opinions, FRANCE CB a toujours su faire la différence.**

Orphée ALIAGA.

**L**oisir  
**E**lectronique  
**I**nformatique

**TOUT POUR LA CB**  
**MICRO INFORMATIQUE**  
**CENTRALE D'ALARME**  
**MICRO SERVEUR**

**ZA LAFORGE - 9, rue des Tisserands**  
**Rte du Mont ST. Michel - 35830 - BETTON - Tél : 99 55 71 36**



# LE POINT DE LA REGLEMENTATION

LA NORME FRANCAISE (NFC 92412)  
 ET LA RECOMMANDATION T/R20-02 DE LA CEPT  
**SUR LA SELLETTE**

*Le Portugal, La Grèce, l'Italie, la France ont des textes CB plus libéraux que la TR/20 de la CEPT. Nous avons déjà exposé le grand danger que court la CB (FRANCE CB N° 25, 26 et 27). Ce comparatif démontre l'absence de l'AM et la BLU et prouve qu'en fait d'évolution la CEPT propose aux cibistes l'utilisation future de char à boeufs...*

La norme française a pour but de fixer les caractéristiques des TX, les méthodes de mesure de ceux-ci, ainsi que les valeurs auxquelles doivent satisfaire les TX homologués. Cette norme s'applique aux émetteurs-récepteurs ainsi qu'aux émetteurs ou récepteurs seuls. Dans le motif d'établissement de la norme française il est précisé que ces appareils sont destinés à être largement employés à des fins de loisirs ou occasionnellement utilitaires et qu'ils doivent satisfaire à des règles techniques suffisamment strictes, pour éviter au mieux leurs brouillages mutuels (canaux adjacents) et n'être la cause d'aucune gêne pour d'autres émissions radio (exemple TV).

**REMARQUE :**

l'utilisation de la CB à des fins professionnelles est donc belle et bien interdite.

Le lecteur de la norme française, constituée d'une quinzaine de pages, est d'entrée averti par l'avant-propos, que cette norme s'inspire des recommandations de la CEPT; c'est précisément l'objet de cet article: comparer sous forme de tableau la norme française et la T/ R20-02 de la CEPT

## Tableau de comparaison

DESIGNATION	GENERALITES	
	NFC 92412	T/R20-02
Bande de fréquence	26,960 MHz à 27,410 MHz	26,960 MHz à 27,410 MHz
Type d'antenne	<ul style="list-style-type: none"> <li>- antenne intégrée au TX</li> <li>- borne pour antenne extérieure au TX</li> <li>- intégrée + borne</li> </ul> <p><b>Autorisées:</b> peuvent être connectées au TX les antennes omnidirectionnelles et directives dont le gain est inférieur à 6dB par rapport au doublet demi-onde.</p>	<ul style="list-style-type: none"> <li>- antenne intégrée au TX</li> <li>- borne de connexion pour antenne extérieure</li> <li>- intégrée + borne</li> </ul> <p><b>Autorisées:</b> antennes omni-directionnelles</p> <p><b>Interdites:</b> antennes directives quelque soit leur gain</p>
Puissance maximum	4 watts	4watts
Nombre de canaux	40	22 + 18 pour les Pays qui le souhaitent.
Ecart entre les canaux	10 KHz	10 KHz



**DES CENTAINES DE PRODUITS DE LA CB AU RADIO AMATEUR**

**DES PROMOTIONS TOUTE L'ANNEE**

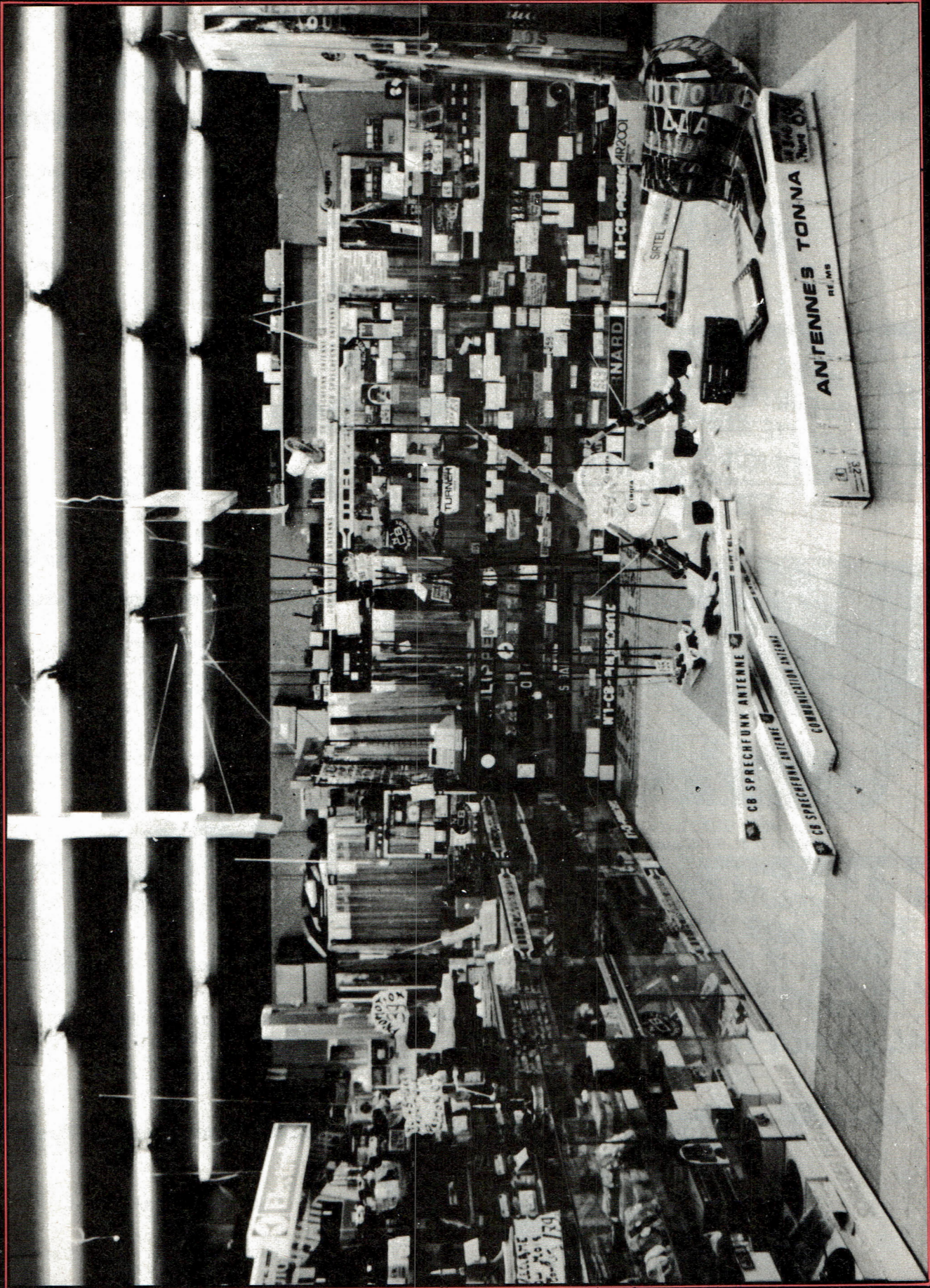

**EXPEDITION TOUTE LA FRANCE  
CRÉDIT ACCEPTÉ EN 10 MINUTES PAR MINITEL**

**LE PRO A ROMEO** **Tél 39.93.68.39** **SARCELLES** 95200  
CENTRE COMMERCIAL DE LA GARE DE GARGES



# YAESU FT 747GX

Transceiver HF. 100 kHz - 30 MHz. AM/BLU/CW / FM (option).  
100 W HF. Alimentation 12 Vdc.

**NOUVEAU**

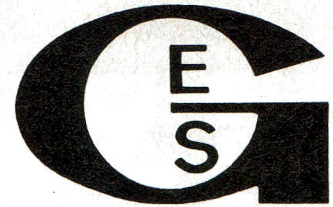

**GENERALE ELECTRONIQUE  
SERVICES**

68 et 76 avenue Ledru-Rollin - 75012 PARIS  
Tél. : (1) 43.45.25.92 - Télex : 215 546 F GESPAR  
Télécopie : (1) 43.43.25.25

**FT 736R**

**FT 212RH**

**FT 712RH**

**FC 1000**

**YAESU**



**NOUVEAU NOUVEAU NOUVEAU  
NOUVEAU NOUVEAU NOUVEAU  
NOUVEAU NOUVEAU NOUVEAU  
NOUVEAU NOUVEAU NOUVEAU  
NOUVEAU NOUVEAU NOUVEAU**

**FT 790R II  
YAESU**



Transceiver UHF. Tous modes. 2,5 W.  
Option FL 7025 ampli 20 W HF.

*Prix revendeurs et exportation. Garantie et service après-vente assurés par nos soins. Vente directe ou par correspondance aux particuliers et aux revendeurs. Nos prix peuvent varier sans préavis en fonction des cours monétaires internationaux. Les spécifications techniques peuvent être modifiées sans préavis des constructeurs.*

Editepe-1287-2

**NOUVEAU NOUVEAU NOUVEAU  
NOUVEAU NOUVEAU NOUVEAU  
NOUVEAU NOUVEAU NOUVEAU  
NOUVEAU NOUVEAU NOUVEAU  
NOUVEAU NOUVEAU NOUVEAU**

**DUAL BANDER**

**VHF/UHF**

**ALD 24E**



**ALINCO**

Emetteur-récepteur 144-146 et 430-440 MHz **full duplex**, FM,  
5 W/25 W. 21 mémoires. Double VFO. Scanner programmable.  
Alimentation 13,8 Vdc.

**HF 125**

Récepteur à couverture générale de 30 kHz à 30 MHz.  
AM, SSB, CW. En option FM. 30 mémoires. Filtres 2,5, 4, 7 et 10 kHz.  
Filtre audio 400 Hz. Atténuateur 20 dB. Noise blanker.  
Alimentation 12 Vdc. Clavier sélection fréquences en option.

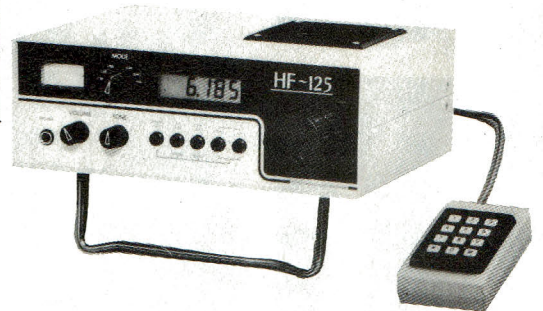

**ET LE RESEAU G.E.S.**

**G.E.S. LYON**

48, rue Cuvier, 69006 Lyon, tél. : 78.52.57.46.

**G.E.S. COTE D'AZUR**

454, rue des Vacqueries, 06210 Mandelieu, tél. : 93.49.35.00.

**G.E.S. MIDI**

126, rue de la Timone, 13000 Marseille, tél. : 91.80.36.16.

**G.E.S. NORD**

9, rue de l'Alouette, 62690 Estrée-Cauchy  
tél. : 21.48.09.30 & 21.22.05.82.

**G.E.S. CENTRE**

25, rue Colette, 18000 Bourges, tél. : 48.20.10.98.



# Tableau de comparaison

GENERALITES (suite)		
DESIGNATION	NFC 92412	T/R20-02
classe d'émission	<p><b>F3 E : modulation de fréquence /phonie</b></p> <p><b>A3E: modulation d'amplitude /phonie</b></p> <p><b>H3E : BLU /phonie /porteuse complète</b></p> <p><b>R3E: BLU /phonie /porteuse réduite</b></p> <p><b>J3E: BLU /phonie /porteuse supprimée</b></p> <p>NB: en BLU les bandes latérales supérieures ou inférieures sont autorisées.</p>	<p>F3E (ou G3E) modulation de fréquence ou de phase /phonie</p> <p style="text-align: center;"><b>INTERDIT</b></p>
marquage	une plaque d'agrément doit être apposée sur le TX	une plaque d'agrément doit être apposée sur le TX

## CONDITIONS NORMALES D'ENVIRONNEMENT ET D'ALIMENTATION POUR LES ESSAIS ( lors de l'homologation)

DESIGNATION	NFC 92412	T/R20-02
température du lieu où sont effectuées les mesures	+15° c à 35°c	+15°c à 35° c
taux d'humidité du lieu où sont effectuées les mesures	20 % à 75 %	20 % à 75 %
alimentations utilisées pour les essais sur les TX	<p>a) avec le réseau EDF, la tension d'essai est celle indiquée sur le TX</p> <p>b) avec batterie (postes mobiles), la tension d'essai est 1,1 fois la tension nominale de la batterie (6 volts ou 12 volts).</p> <p>c) avec piles (portables) la tension d'essai est celle indiquée par le constructeur</p>	idem
fréquence de la source d'alimentation (concerne bases uniquement)	49 Hz à 51 Hz	49 Hz à 51 Hz



# Tableau de comparaison

## CONDITIONS EXTREMES D'ENVIRONNEMENT ET D'ALIMENTATION POUR LES ESSAIS

DESIGNATION	NFC 92412	T/R20-02
températures extrêmes	- 10° c et + 55° c	- 10° c et + 55° c
tensions extrêmes	<p>a) avec le réseau EDF <math>\pm 10\%</math> de la tension nominale.</p> <p>b) avec batterie 1,3 et 0,9 fois la tension nominale de la batterie.</p> <p>c) avec piles 0,85 à 0,90 fois la tension nominale de la pile ( fonction des modèles de piles)</p>	 <p>idem</p>

## MESURES EFFECTUEES SUR L'EMETTEUR

DESIGNATION	NFC 92412	T/R20-02
écart de fréquences de l'émetteur (différence de fréquence entre la porteuse mesurée et la fréquence nominale)	$\pm 1,5$ KHz	$\pm 0,6$ KHz
puissance de l'émetteur	<p><b>a) modulation de fréquence</b> 4 W. puissance moyenne en l'absence de modulation</p> <p><b>b) modulation d'amplitude</b> 1W. puissance moyenne en l'absence de modulation (soit environ 4W. lorsque la porteuse est modulée.)</p> <p><b>c) blu</b> 4 W. en crête pour les émissions modulées</p>	<p><b>a) modulation de fréquence ou de phase</b> 4 W. puissance moyenne en l'absence de modulation</p>
rayonnements non essentiels de l'émetteur ( rayonnement sur toute fréquence autre que la porteuse).	<p><b>a) pour les bandes</b> 41- 68 MHz 87,5 - 134 MHz 162 - 230 MHz 470 - 862 MHz</p> <p>la puissance des rayonnements non essentiels ne doit pas dépasser 4 nW</p> <p><b>b) autres bandes de fréquence</b> la puissance des rayonnements non essentiels ne doit pas dépasser 0,25 <math>\mu</math>W (microwatts) sur une fréquence quelconque</p>	 <p>idem</p>
puissance maximale émise dans le canal adjacent (moustaches)	20 $\mu$ W (microwatts)	20 $\mu$ W



# Tableau de comparaison

## MESURES EFFECTUEES SUR LE RECEPTEUR

DESIGNATION	NFC 92412	T/R20-02
mesure de la sensibilité du récepteur	oui	oui
mesure de la selectivité par rapport au canal adjacent	oui	oui
mesure des rayonnements parasites du récepteur	oui	oui

## MESURE DES TENSIONS PERTUBATRICES Injectées dans le réseau d'énergie ( perturbations venant du TX transmise sur le réseau EDF, concerne uniquement les bases)

DESIGNATION	NFC 92412	T/R20-02
mesure des tensions perturbatrices	oui  NDLR: les valeurs demandées sont extrêmement sévères, c'est ainsi qu'actuellement aucune base n'est homologuée.	mesure non prévue

## MESURE DE LA CONSOMMATION DES TX

DESIGNATION	NFC 92412	T/R20-02
puissance consommée par le TX lorsqu'il fonctionne à sa puissance maximale	la puissance consommée doit être inférieure à 25 W.	mesure non prévue

## COMMENTAIRES

Ce tableau donne un aperçu des mesures effectuées sur un TX lors de son homologation et a l'avantage de mettre en évidence ce que seraient les TX de demain, s'ils étaient homologués en application d'une norme européenne reprenant la T/R 20-02 de la CEPT.

- mêmes canaux et mêmes fréquences qu'actuellement
- suppression de l'AM et de la BLU
- Interdiction des antennes directives

De plus, la CEPT ne se soucie pas de la consommation EDF, batterie ou pile des TX.

Quant aux détracteurs du principe de l'homologation France CB répond non car:

- ce n'est pas l'absence de norme qui nous donnera 120 canaux etc...; ces données sont fixées réglementairement.

- c'est la norme qui évite que soient commercialisés des TX n'offrant aucune garantie de qualité aux utilisateurs (mesures à différentes températures, consommation limitation des moustaches, etc...)

- n'achetez-vous pas de l'électroménager homologué?

## CONCLUSION

La norme française NC 92 412 actuelle, est un "recueil" des limites autorisées et des essais effectués sur les appareils CB lors de leurs homologations.

La future norme européenne (NET) sera une DIRECTIVE de la Commission des COMMUNAUTES EUROPEENNES donnée à ses différents membres qui de vront aligner leur réglementation sur cette norme européenne.



# La CB en AQUARIUM

*On en a parlé, on parle et on parlera souvent des mille pattes; ces camions décorés, aménagés pour les longues distances... J'ai connu le Moyen-Orient par les chaudes et froides nuits de Bagdad.. La Turquie, l'Irak, le Koweït, Arabie-Saoudite, Quatara et Emirad, mon Indicatif à l'époque était ORIENT 82, de quoi, me direz-vous devenir un HADJ la CB sur ces routes c'était le PEROU...*

Aujourd'hui j'ai troqué le bleu pour la chemise, et je fais partie de cette corporation de bus-men les mille-pattes en gants blancs qui parcourent les routes du monde, de "Paris à Istanbul de Toulouse au Soudan", ces très grands chauffeurs, cette autre grande famille qu'on appelle les chauffeurs d'aquarium parce que dans leur bus à eux il y a des poissons (voyageurs) et que 54 poissons c'est vraiment une très grosse responsabilité.

Quand j'ai commencé à piloter un aquarium j'ai troqué aussi ORIENT pour AQUARIUM 82; ça fait un bout de temps...

De la gare-routière de TOULOUSE (samedi à 14 H) au lundi matin vers 3 H, heure d'arrivée à CASABLANCA cela fait beaucoup de Kms mais nous avons la CB et c'est tout de même rapide: en ligne internationale il y a deux ou trois pilotes et je n'ai pas besoin de vanter le matériel de ces aquariums: vidéo, télé, air conditionné, etc... et ce n'est pas tout, car en tant que responsable d'aquarium, nous sommes un peu comme des mères poule (c'est naturel d'être QRO)

Nous traversons l'Espagne de part en part là les contacts sont extraordinaires car les espagnols en sont à l'époque qui était la nôtre de 79 à 82. A l'Algéras nous embarquons sur FERRY pour débarquer à TANGER où commence l'incertitude (la CB est interdite au MAROC) et le passage



en douane est très long. Une fois les clients repartis sur les différentes lignes NADOR, CASA, MARRACKECH, AGADIR, TIZNIT, nous quittons le port de TANGER tant les "mouches" sont nombreuses non, les indigènes en quête de touristes qui vendent de la drogue, proposent des changes douteux et autres moeurs... Nous remettons la CB s'il y a de la propagation ... A l'heure du repas on s'arrête à SOUK EL ARBA entre Tanger et Casa, puis vient l'heure d'affronter la route avec ces milles et une péripéties... il faut arriver à destination. Nous débarquons les derniers "poissons" et à l'hotel de la vieille colonisation française nous passons notre reste du lundi ou du mardi à

visiter ou acheter au Souk - à la médina. Les marchés et magasins ne vendent pas cher: le dirham est très bas les cuivres ciselés, des cuirs véritables y sont des oeuvres d'art. Vers 22heures nous reprenons la route avec Visa ou carte de résidence et c'est à nouveau la conquête de l'Espagne et retour en France. Pendant les longues heures de veille et de conduite combien parmi vous nous ont contactés incrédules...Voilà, votre ami Roger voulait vous remercier, merci à FRANCE CB de publier ce petit hommage à ces méconnus de la CB, les chauffeurs d'aquarium parce que l'on en parle rarement.

AQUARIUM 82  
Roger CLAUZEL





NOM \_\_\_\_\_

Adresse \_\_\_\_\_

Code Postal \_\_\_\_\_ Ville \_\_\_\_\_

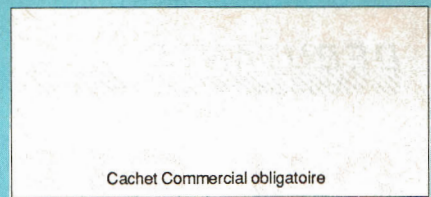

Cachet Commercial obligatoire

Ci-joint mon règlement de 30 F

je suis particulier

Dirigeant de Club

Revendeur

Centre ville **CB SHOP** - 8 Allée de Turenne - 44000 NANTES - Tél: 40 47 92 03

Proximité du Centre Routier : **WINCKER FRANCE** - 55, rue de NANCY - 44300 NANTES - Tél : 40 92 82 04

# CB SHOP

**REVENDEURS RECHERCHES  
POUR ETRE LE POINT CB SHOP  
DE VOTRE VILLE**

**01 UTV RADIOCOMMUNICATIONS**  
58, rue Charles Robin  
01000 - BOURG EN BRESSE  
Tél : 74 45 05 50

**03 RELAIS DES SABOTTES**  
Route de Paris  
03200 - AVERMES  
Tél: 70 44 23 24

**06 LA BOUTIQUE DES LOISIRS**  
9, rue de la République  
06500 - MENTON  
Tél : 93 35 33 45

**06 FRANCE EUROPE ELECTRONIC**  
91, Bd de la Madeleine  
06000 - NICE  
Tél: 93 86 86 01

**11 ETS KUGELE**  
6, av. Camille Bouché  
11300 - LIMOUX  
Tél : 68 31 07 44

**13 MODULE**  
50, Bd Vauban  
13006 - MARSEILLE  
Tél: 91 81 39 93

**16 EKIP AUTO**  
81 av. Victor Hugo  
16100 - COGNAC  
Tél: 45 35 26 05

**16 ETS VALLADE**  
16, Pl. Aristide Briand  
16700 - RUFFEC  
Tél : 45 31 03 82

**17 SODNAUTIC**  
Port de Plaisance Boyard  
17190 - ST-Georges d'Oléron  
Tél : 46 47 25 65

**17 MAISON DE LA PRESSE**  
av. de la République  
17770 - BURIE  
Tél : 46 94 93 11

**18 AUTOMATIC ALEX**  
La Main Blanche  
18220 - PARASSY  
Tél: 48 64 45 22

**19 S&S ADM**  
1 av. Winston Churchill  
19000 - TULLE  
Tél: 55 26 08 28

**20 MICRO 2B**  
Rés. Laniella 2  
20260 - CALVI (CORSE)  
Tél : 95 65 20 05

**24 GARAGE " LA FAGE AUTOS "**  
Campagne  
24260 - LE BUGUE  
Tél : 53 07 41 35

**25 RELAIS DE LA DILIGENCE**  
Larnod  
25720 - BEURE  
Tél : 81 57 21 60

**27 ELECTRO SERVICE**  
Rue de la Victoire  
27270 - BROGIE  
Tél : 32 44 61 24

**28 PERCHE CARAVANES**  
20 bis, rue martin Dubaud  
28400 - NOGENT LE ROTROU  
Tél : 37 52 22 38

**29 ETS SEB**  
rue des Marais  
29132 - ST- GUENOLE  
Tél : 98 58 88 34

**30 FLASH DEPANNAGE**  
7 rue de la Bienfaisance  
30000 - NIMES  
Tél : 66 21 01 09

**33 L'ONDE MARITIME**  
257, Rue Judaique  
33000 - BORDEAUX  
Tél : 56 24 05 34

**33 ETS PIGNON**  
110 Quai Carnet  
33310 - LORMONT  
Tél : 56 06 92 17

**33 LES SEPTS NAINS**  
69, bd. Lederc  
33120 - ARCACHON  
Tél : 56 83 06 57

**35 RELAIS 157**  
Les Fosses  
35220 - CHATEAUBOURG  
Tél : 99 00 30 51

**38 ETS NODET**  
83390 MONTALIEU-VERGIEU  
Tél: 74 86 55 77

**39 SEBLE ELECTRONIQUE**  
4, rue de Courcelles  
39600 - ARBOIS  
Tél : 84 66 07 73

**44 CB SHOP**  
8, allée de Turenne  
44000 - NANTES  
Tél : 40 47 92 03

**44 ETS LEBASTARD**  
LA GRIGNONNAIS  
44170 - NOZAY  
Tél : 40 51 32 72

**44 JC ELECTRONIC**  
4, Place de la Gare  
44160 - PONTCHATEAU  
Tél : 40 01 65 30

**45 CENTRE SERVICE FRANCE**  
4, rue Pasteur  
45200 - MONTARGIS  
Tél : 38 93 55 99

**50 SODIAMA**  
Route de Paris  
50600 - ST HILAIRE HARCQUET  
Tél : 33 49 10 96

**56 GOURIN DISTRIBUTION**  
Route de Spezet  
56110 - GOURIN  
Tél : 97 23 41 91

**58 MEGA WATT**  
45, Route de Corcelle  
58000 - MARZY NEVERS  
Tél : 86 59 27 24

**59 ETS PRINGAULT**  
39 ter, ROUTE DE FEIGNIES  
59600 - MAUBEUGE  
Tél : 27 64 85 26

**64 TELE CLAIR**  
35, rue Emile Gareit  
64000 - PAU  
Tél : 59 33 49 14

**64 STEREO 2000**  
93, Bd. Alsace Lorraine  
64000 - PAU  
Tél : 59 92 87 05

**64 MEGAHERTZ**  
14, Place de la République  
64100 - BAYONNE  
Tél : 59 55 75 75

**66 Ets RUART**  
Centre Routier et Douanier  
66160 - LE BOULOU  
Tél : 68 83 20 89

**66 TOP SERVICE**  
42, Rue Ancien Champ de Mars  
66000 - PERPIGNAN  
Tél : 68 52 59 19

**67 Ets WOLFF & Cie**  
5, rue du Marais Vert  
67000 - STRASBOURG  
Tél : 88 22 35 35

**68 GARAGE MEYER**  
68230 - WIR AU VAL  
Tél : 89 71 11 09

**69 TRUCKING**  
22 Quai Perrache  
69002 - LYON  
Tél : 78 42 90 80

**70 AGENCE E 2 I**  
46, Rue du Plain  
70250 - ROMCHONP  
Tél : 84 63 50 65

**73 RELAIS DE LA MAURIENNE**  
RN. 6 LA CHAPELLE  
73660 - ST REMY DE MAURIENNE  
Tél : 79 36 15 88

**73 Ets DUGELAY**  
Aéroport de Fréjus  
73500 - LE FRENEY  
Tél : 79 05 29 21

**77 A.R.C**  
23 rue Poincaré  
77400 - THORYGNY  
Tél : 16 1 64 30 91 43

**79 GARAGE BROUSSARD**  
23, rue des Roches  
79320 - MONTCOUTANT  
Tél : 49 72 60 75

**81 COMPOSUD**  
99 Av. de Lautrec  
81100 - CASTRES  
Tél : 63 59 84 66

**84 Ets ROUBY & STENICO**  
Relais d'Araucis  
STATION TOTAL RN. 7  
84100 - ORANGE  
Tél : 90 70 71 17

**85 STATION SERVICE**  
Monsieur Perroquin  
85, Rue de Mareuil  
85320 - MAREUIL S/ LE LAY  
Tél : 51 97 20 62

**85 KIT ELECTRONIQUE**  
Lotissement du Bossard  
CHASNAIS  
85400 - LUCON  
Tél : 51 97 74 56

**90 Ets E 2 I**  
5, rue du Général Rousset  
90000 - BELFORT  
Tél : 84 28 03 03

**91 Ets ACS & AEP**  
49, Av. Camot  
91100 - CORBEIL ESSONNES  
Tél : 64 96 05 16



# DU RIFI CHEZ L'OM...

## LE CLAQUAGE DE LA DIODE DE PROTECTION CONTRE LES INVERSIONS DE POLARITE

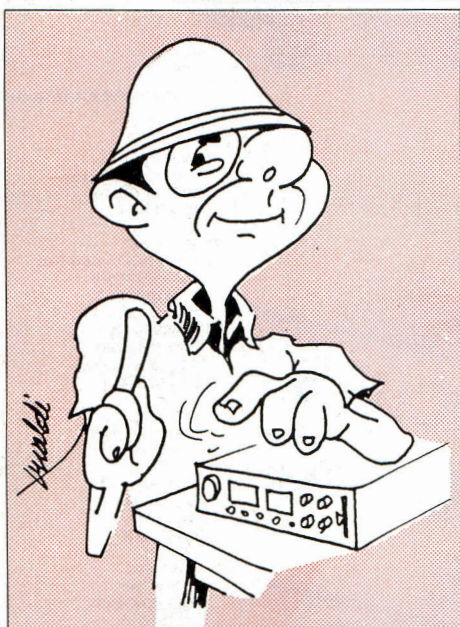

*Il est un incident spectaculaire qui a le don d'angoisser le cibiste.*

*Heureusement, contrairement à l'effet visuel produit, il est sans gravité, ne demande aucune compétence particulière, et se résout avec un composant courant, dont le coût n'excède pas un franc.*

*Enquêtons donc sur la cause, et les remèdes à la portée de tout un chacun.*

### ☐ DROLE DE DRAME

Installons le décor: une voiture, peu importe le modèle.

Accessoires: un émetteur-récepteur que nous appellerons TX, et le cordon de liaison nécessaire à l'alimenter par la batterie du véhicule. Pour l'instant, tout ça est inanimé. Arrive le héros de l'histoire, OM en personne, parfois accompagné d'un catalyseur puissant, qui n'est autre que l'YL, qui a le don de pousser la crispation à son paroxysme.

Bref, c'est moi, c'est vous, avec sa moitié complémentaire. Se reconnaître qui peut! Plantons l'ambiance: vous partez en week-end ou en vacances, choisissez un vendredi soir, après une bonne journée de travail. Vous avez fait l'acquisition d'un beau poste CB, le TX en question, ou tout simplement, transporté celui que vous utilisez au domicile, en vue de l'installer dans l'auto, pour vous distraire pendant votre séjour et retrou-

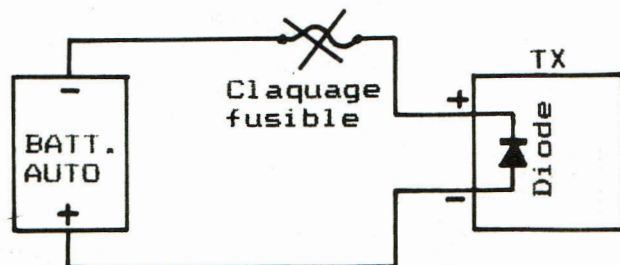

Fonctionnement de la protection à diode.

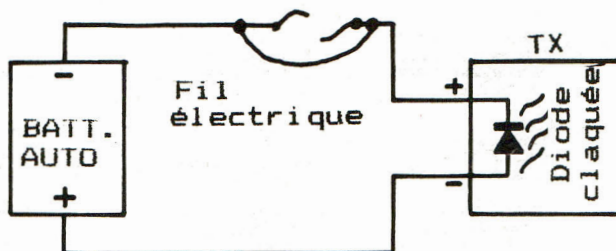

Fusible remplacé par un fil électrique: destruction de la diode qui devient un court-circuit permanent.



ver des "amis des ondes" ou faire de nouvelles connaissances. L'antenne ne vous pose pas de problème particulier (déjà fixée ou d'un modèle courant à fixation de gouttière ou tout simplement magnétique). On passe aux choses sérieuses, maintenant. Vous avez repéré grosso modo où brancher les fils rouge et noir du cordon d'alimentation. Ce dernier est muni d'une fiche à deux ou trois broches et en principe, impossible à insérer à l'envers. C'est ici qu'il va se passer quelque chose. Dans le meilleur des cas (une chance sur deux!), aucune manifestation particulière quand on raccorde la prise d'alimentation à l'arrière du TX. On tourne le bouton de mise sous tension, et tout s'illumine normalement. C'est la version optimiste, le "happy end". C'est ce qui devrait se passer normalement. Mais voilà, quand la fatalité vient à s'en mêler... Revenons à l'étape précédente: il n'y a plus qu'à brancher le cordon. Comme on est précautionneux, on s'assure que le contact de mise sous tension n'est pas enclenché. OK, tout semble bon. On branche. Aussitôt, une petite étincelle se produit à la hauteur du porte-fusible. On ouvre ce dernier pour constater que le fil fusible a fondu. Puis c'est l'escalade! Pas de fusible au modèle sous la main? Qu'importe! Celui d'origine devait être trop faible. On dispose d'un plus fort, ou à défaut

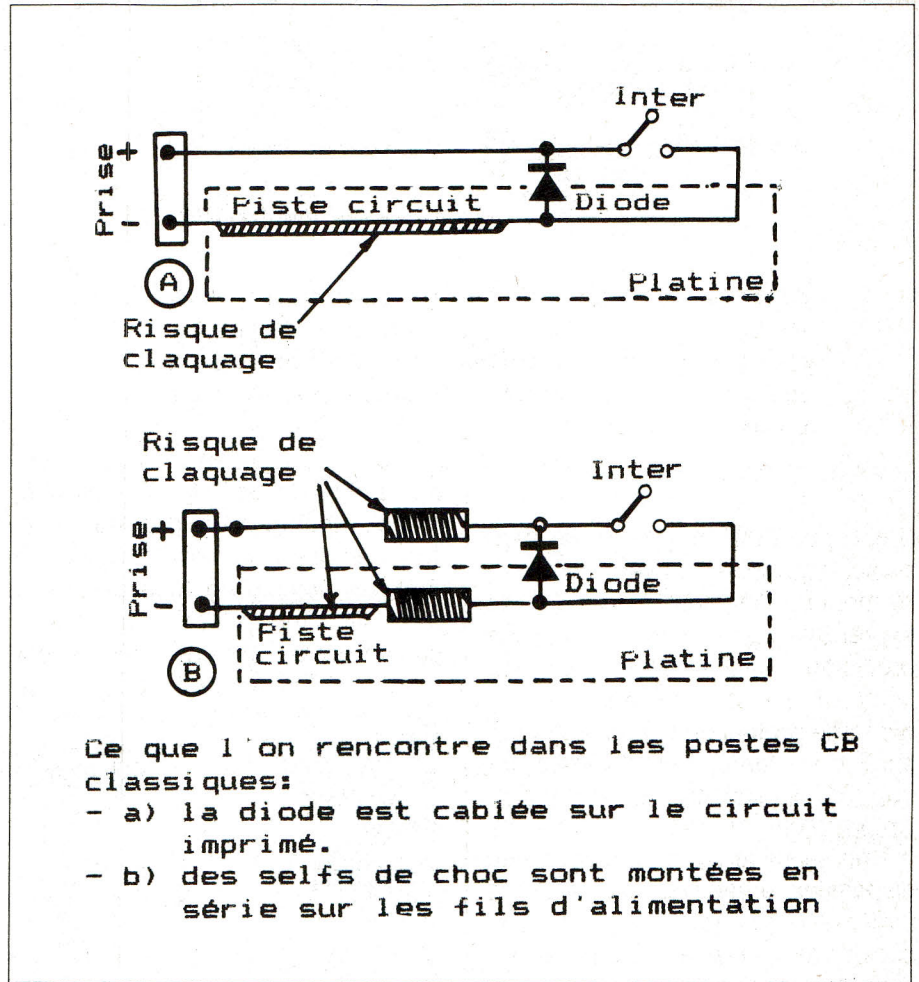

on se contente d'une astuce qu'on a déjà vue pratiquer: un bout de fil électrique, ou, pourquoi pas le coup du fusible coupé enrobé de papier alu. Et nous voici arrivés au point de non-retour: dès que le cordon

d'alimentation est inséré dans sa prise, un magnifique panache de fumée sort du précieux TX. Evidemment, c'est toujours quand on est pressé que ça doit arriver. L'OM s'énerve.

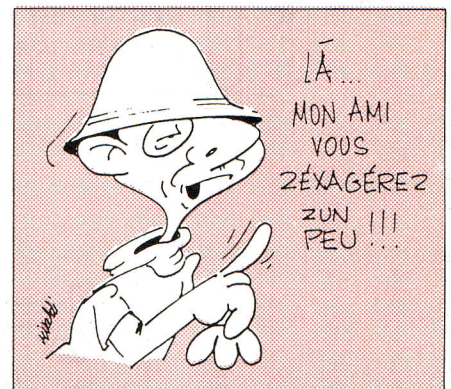
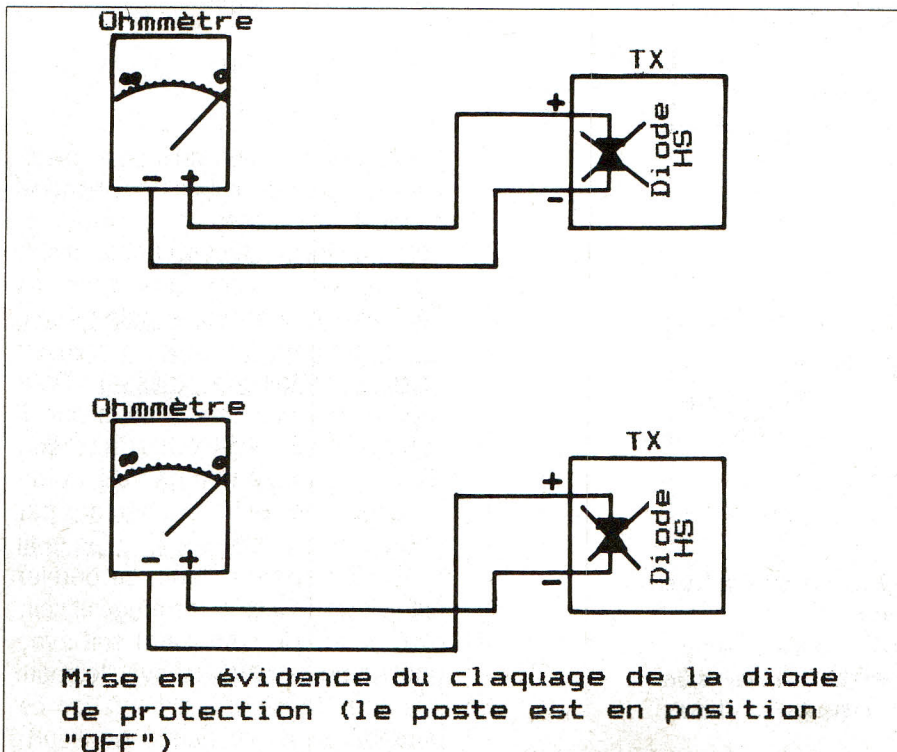

Et, à ce moment, l'incontournable manifestation de l'YL. Echange de propos, exaspération croissante. Bref, tout ce qu'il faut pour se gacher une bonne partie des vacances. Reste l'espoir bien mince, de trouver un réparateur sur place, pour remuer le couteau dans la plaie, sans compter l'addition, s'il s'en trouve un par là. Que celui à qui ce n'est jamais arrivé, nous jette la première pierre!



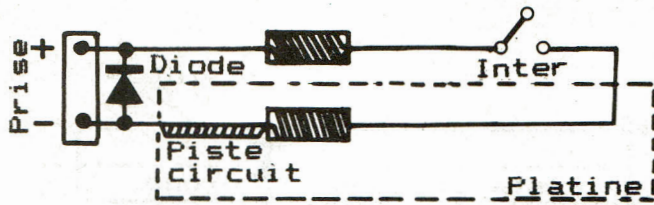

Amélioration de la protection par diode sur votre TX: la diode est directement soudée sur la prise au dos de l'appareil (connexions les plus courtes).

**ET DIODE CREA LA FLAMME**

C'est pourtant la panne la plus bénigne qui puisse arriver à notre TX. Ramenons l'incident à sa moindre expression. En premier lieu, une précision indispensable: tous les postes modernes sont équipés d'une diode de protection contre les inversions de polarité. Il est à remarquer que ce dispositif, situé avant l'interrupteur, protège le TX, avant même sa mise sous tension. Cette disposition particulière de la diode facilite le diagnostic de la panne: court-circuit franc entre les broches + et -, le poste étant en position OFF.

Le rôle de la diode se résume à ne rien faire quand les polarités de l'alimentation sont bien à leur place

respective, ou, dans le cas contraire, à se comporter comme un court-circuit détruisant le fusible (quand il existe sur le cordon). Si le fusible est bien calibré (on veillera à le remplacer par un autre de même valeur), cet incident n'a aucune conséquence sur

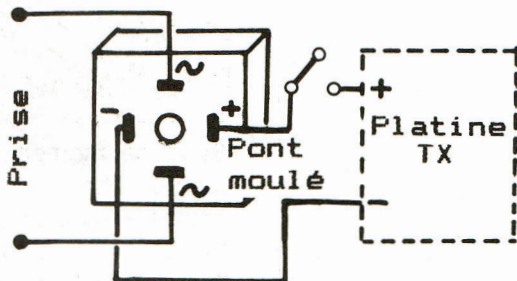
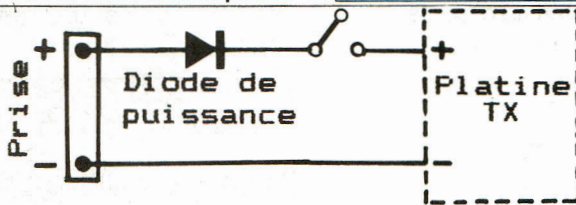

Modifications de la protection contre l'inversion:

- a) ne fonctionne pas quand la polarité est inversée
- b) fonctionne dans les deux sens

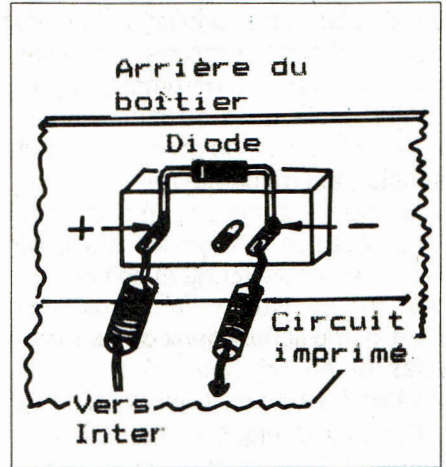

le bon fonctionnement du poste et il suffira de remettre dans le bon sens les deux fils de couleurs distinctes (noir au - et rouge au + de la batterie) pour que tout rentre dans l'ordre. Au contraire, s'il est remplacé par un plus fort, ou un morceau de fil électrique, il n'y a plus aucune protection, la diode sera définitivement en court-circuit et les dégâts occasionnés iront en s'aggravant. Surtout si le dispositif de protection par diode est plus ou moins intelligemment conçu. Cela peut aller des selfs de choc brûlés à la portion de piste de circuit imprimé carbonisée et coupée. La disposition idéale de la diode (en tampon entre l'alimentation et le circuit à protéger), n'est pas toujours réalisée. Plus il y a de conducteurs (fils, selfs, pistes de circuit imprimé) entre le cordon d'alimentation et la diode, plus il y aura de dégâts à redouter.

**PRECAUTIONS ET REMEDES**

Partant du principe qu'il vaut mieux prévenir que guérir, il y a une méthode simple pour éviter ce genre d'incident. Lors de l'installation du poste, il suffira de se souvenir que dans les véhicules modernes, le pôle négatif de la batterie est toujours relié au châssis métallique (masse). Pour repérer les polarités à coup sûr, il suffira de relier le fil NOIR du cordon d'alimentation, à une partie à nu de la carrosserie, puis de chercher par tâtonnements le fil positif avec le fil ROUGE (regardez bien, ce dernier est quelquefois chiné de rouge et noir, d'où risque de confusion) soit avec une lampe de 12V, soit avec le poste mis sous tension. Il n'y a, avec ce procédé, AUCUN risque de court-





circuit, ni d'inversion, sauf toutefois si la fiche est enfoncée de force, malgré le détrompeur dans la prise au dos du TX.

Si l'incident a déjà eû lieu, il vous faudra ouvrir votre poste des deux côtés, localiser tout d'abord la diode de protection (petit composant de matière noire, diamètre de 2 à 3 mm, porté par deux fils axiaux), puis soit le dessouder, et le retirer, soit le sectionner d'un coup de pince coupante. Il faut procéder ensuite à son remplacement. L'emplacement idéal pour la diode se situe en amont du circuit imprimé, sur la prise d'alimentation elle-même. Attention, la diode est un composant polarisé, le sens de branchement est bien défini: la sortie, côté repéré par un anneau sur le boîtier époxy (cathode), sera soudée sur la broche recevant le fil ROUGE, l'autre sur celle du fil NOIR.

Ensuite, assurez-vous qu'il n'y a rien de brûlé à l'intérieur du poste. Si les bobines des selfs de choc sont bien noires (le fil de cuivre est recuit) et que l'émail s'écaille, il faudra vous procurer du fil de cuivre émaillé de même diamètre et rebobiner autant de spires jointives sur le support. Une piste de circuit imprimé est flambée et coupée? Prenez une queue de résistance, mettez-la à la forme et soudez-la de manière à reconstituer le conducteur défunt. Votre poste est ainsi réparé, à peu de frais, et sa protection contre l'inversion de polarité, fonctionne mieux que celle d'origine: le résultat est identique, à

deux différences près: le court-circuit de la diode se situe exactement entre les extrémités des fils d'alimentation, bien au-delà du circuit électrique du TX, et son remplacement est plus rapide (plus besoin de démonter les deux carters du boîtier).

### ET POUR LES RECIDIVISTES, ALORS?

Il y a une catégorie particulière de cibistes qui changent souvent un poste de place, ou de véhicule, ce qui multiplie d'autant le risque d'inversion. Pour ces derniers, nous proposons **deux remèdes définitifs ne nécessitant aucune intervention, ni remplacement de composants**. Le premier, le plus simple, consiste à ajouter en série avec l'alimentation, une diode, ce qui a pour effet, de ne laisser le courant passer que dans un sens, le bon! Si la polarité est correcte, le TX fonctionne, sinon, rien ne s'allume! C'est aussi simple que ça. Il suffit de réinverser le cordon et tout rentre dans l'ordre. Dans ce cas précis, la diode de protection d'origine devient facultative, et l'inversion de polarité ne détruit plus de fusible.

La seconde version permet de **faire fonctionner le TX, quelle que soit la polarité de l'alimentation**. Oui, vous avez bien lu: ça marche dans les deux sens et pas de fusible qui saute! Il suffit pour cela, d'intercaler entre la fiche d'alimentation, à l'intérieur du poste, et les fils aboutissant à l'interrupteur (pôle positif) et au circuit imprimé, un pont redresseur moulé de puissance (constitué de 4 diodes). Les sorties + et - du pont seront respectivement reliées aux fils d'origine qui aboutissaient aux broches de la prise, alors que les deux autres, marqués d'un symbole

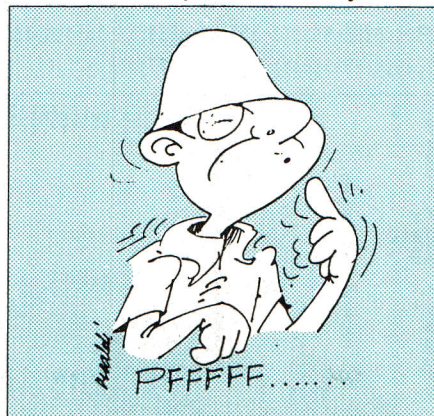

D I O D E S		1A
		5A
		8A
F O N T S		10A

ressemblant à un "S" horizontal, iront tout bêtement les remplacer, peu importe leur sens. Si vous projetez de monter un pont dans votre TX, assurez-vous d'abord que le pôle négatif de son alimentation ne soit pas connecté intérieurement à la masse (cas notamment du Sommerkamp TS340 et TS340DX). Ces deux remèdes sont tout à fait pratiques, mais ils présentent un inconvénient mineur: leur insertion dans le circuit d'alimentation occasionne une perte minime (quelques dixièmes de watt), ce qui est somme toute, peu de chose, mais ne sauraient en aucun cas, dispenser du fusible de protection convenablement calibré.

En conclusion, la classique panne d'inversion de polarité, exception faite de la self de choc brûlée, qui vous fera courir après le fil émaillé pour la rebobiner, la remise en état, par les soins de l'amateur est simple, peu onéreuse, et permet une respectable économie (coût d'une intervention similaire par un professionnel, frais de transport et délai d'intervention). Un conseil, toujours de rigueur: avant de toucher à l'intérieur de votre TX, apprenez à bien regarder, et n'hésitez jamais à prendre des notes (couleur/position des fils, sens des composants....) Ces précautions ne constituant en aucun cas, un luxe! Et, surtout, ne paniquez pas quand un incident se produit, ça ne résout rien, bien au contraire! Tout s'arrange mieux dans le calme.







# MAGASIN



# C.B.

Des spécialistes  
à  
votre service

Tél. 25.73.22.02

Magasin ENCORE  
37, rue Raymond Poincaré - 10000 TROYES

Service après vente, installations, vente et renseignements.

Un atelier qui ne recule devant aucune réparation.  
Même pour le matériel qui n'a pas été acheté au magasin.

Vente par correspondance sur toute la France et les Dom - Tom.

Toutes nos  
commandes sont  
expédiées sous 24 H

## PROMO AMPLI GL 150 - 70 w AM - FM : 350 F

Tagra orly.....	630 F
Tagra oceanic .....	850 F
Rama 40 .....	1550 F
Président Taylor .....	650 F
Président François .....	790 F
Président Valéry .....	890 F
Midland 4001 .....	950 F
Président JFK .....	1420 F
Super Star 120 .....	1340 F

Président Grant .....	1800 F
Super Star 360 .....	1900 F
Tristar 848 (Nouveau) .....	2390 F
Président Jackson .....	2100 F
Président Ronald .....	2900 F
CSI Scann .....	1650 F
Portable AM FM .....	990 F
Portable pocket .....	1450 F
Portable 144 cte .....	2300 F

Modification en puissance **60 F**

Modification en canaux **140 F**

**CREDIT POSSIBLE SUR TOUT LE MATERIEL A PARTIR DE 1.500 F**



Téléphone sans fil  
portée 100 à 300 m..... **1400 F**

### VENTE PAR CORRESPONDANCE

(Noter très lisiblement vos nom, prénom, adresse et numéro de téléphone)

FRAIS DE TRANSPORT : pour les postes seuls et les petits paquets PTT : Non urgent 50 F, Urgent 70 F. Colls SERNAM : (bases, antennes et colls de plus de 5 kg) : Non urgent 100 F, Urgent 150 F. Contre-remboursement possible avec 100 F minimum à la commande et prévoir en plus 50 F de frais de contre-remboursement. DOM-TOM, prix du transport : PTT identique à la métropole. Par transporteur nous consulter. Pas de contre-remboursement.

Pour recevoir vos commandes plus vite, téléphonez et adressez-nous un mandat télégraphique.

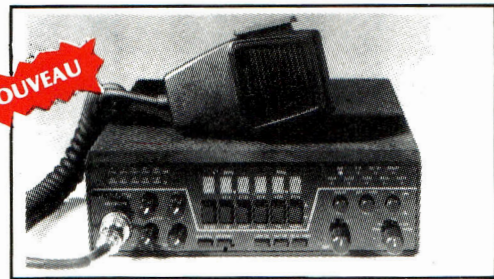

Ranger AR 3300 ..... **4950 F**

**Veillez m'adresser votre nouveau catalogue,  
tarifs, conditions et bon de commande.  
Ci-joint 10 F en timbres**

NOM .....

Prénom .....

ADRESSE : .....

.....

.....

.....

.....

.....

.....



**TRANSPORT GRATUIT**

pour toute commande supérieure à 3.000 F

Ouvert du Lundi après-midi au Samedi.  
Le matin de 10 H à 12 H - L'après-midi de 15 H à 19 H 15.



# La CB du PORTUGAL leader en Europe !

*Comme la France, la Grèce et l'Italie, le PORTUGAL sera contraint d'aligner sa réglementation sur la future NET (Norme Européenne des Télécommunications) couvrant le matériel CB, si toutes les dispositions ne sont pas prises à temps par les cibistes de la Communauté pour juguler l'emprise maintenant établie de la CEPT (1).*

*Avec une réglementation de 5 Watts en modulation d'amplitude (AM) 5 Watts en bande latérale unique inférieure et supérieure, (BLU), le PORTUGAL est leader de l'Europe CB.*

*Dix ans après, la publication au journal de la République (J.O) on reste stupéfait de découvrir cette réglementation unique en Europe, dont personne jusqu'à ce jour n'avait jamais parlé.*

*Dans ce pays, le français est presque la deuxième langue nationale (les liaisons radios DX, sont effectuées en français). L'annonce de la mise en place du dispositif réglementaire européen de la norme couvrant le matériel CB, a suscité des réactions aussi vives qu'immédiates.*

(1) Conférence Européenne des Postes et Télécommunications

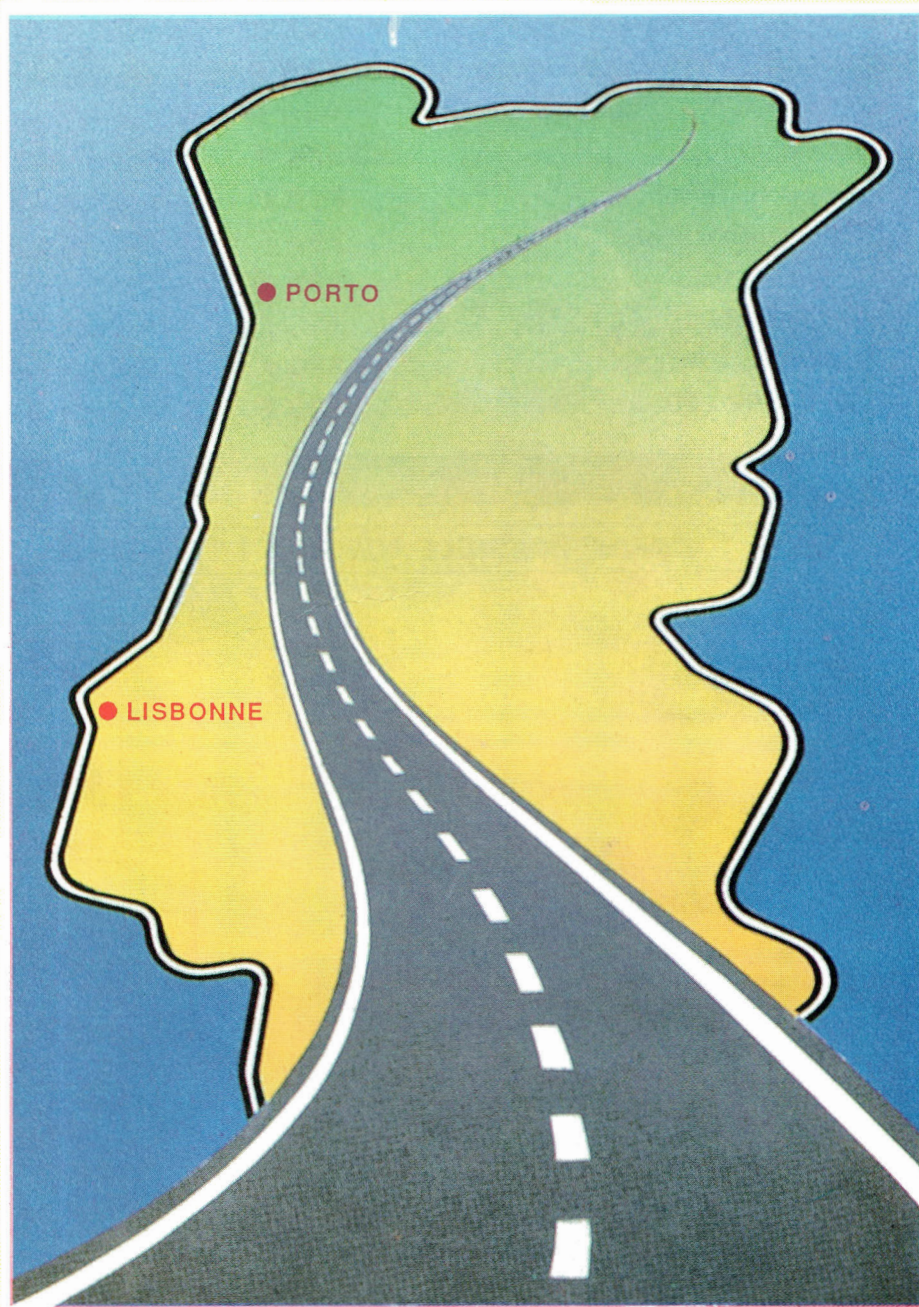



Georges MEIRELLES chargé des liaisons IF-ECBF-CICBL dès Octobre 87 informait ses homologues de LISBONNE de la situation CB provoquée par la création de l'Institut de Normalisation de la CEPT.

Dans un seul élan, les dirigeants cibistes Portugais, conscients du rôle déterminant qu'ils doivent jouer sur la scène cibiste de l'Europe, font déposer leur norme à Bruxelles par leur Ministère de la Communication.



De PORTO à LISBONNE ce pays méconnu où la culture, les arts et langue française sont les vecteurs numéro un de l'émulation culturelle, les représentants cibistes ont répondu présent à l'appel du 12 décembre 87.

Dans les salons de l' HOTEL SHERATON l'ARC de PORTO recevait les délégations cibistes d'Europe pour le 1er SYMPOSIUM de la CB.

### Résolution des Représentants Portugais:

Au terme du 1er Symposium International de la CB, les organisations et représentants cibistes portugais,

- se déclarent suffisamment informés des sujets mis en discussion.
- Conscients du grave risque de perdre leur réglementation dans le concept de la Norme Européenne des Télécommunications CB (NET),
- Décident d'utiliser tous les moyens utiles pour lutter contre ce danger,
- Feront connaître aux instances dirigeantes européennes la réglementation portugaise pour qu'elle serve de base à l'élaboration du règlement européen.
- Multiplient les contacts avec les cibistes de la Communauté espérant que la réglementation portugaise recevra les suffrages de tous.





**Le document est donné pour signature  
aux délégués suivants:**

ARC: Associacao Radio CIUDADANO	Operadores Radio de Queluz
Associacao Radio Do Ciudadao	Caparica CB Club
Club CB de Morcegos	Club CB Praia Da Clari- dade
Club CB Os Carolas	Camping
Club CB Princesa Do Lima	Club CB O Campino
Tretas CB Club	Grupo CB Rota Do Sol

**Le 23 Juin 1983, le décret n° 142 du Ministère de l'Intérieur incluait la CB dans son article 9 traitant de l'Emergencia autorisant les cibistes portugais d'arborer l'emblème de la Protection Civile comme ce fût le cas pour les italiens en MARS 1986. La protection civile et de nombreux services publics utilisent les bonnes volontés cibistes tout à fait officiellement. Ce qui ne change rien à la CB telle que nous la pratiquons en FRANCE.**

Radioguidage remarquable, accueil incomparable, le niveau général des dirigeants cibistes portugais se situe très au-dessus du niveau général français. Ici attention à vos classiques, on vous colle sur VERLAINE ou DEBUSSY comme dans une classe de 5°.... Professions libérales, magistrats, professeurs, commerçants, à côté des paysans, ouvriers, chauffeurs poids lourds sur les listes des membres des conseils d'administration des associations. Dès qu'un sujet est mis en débat, il est discuté et l'exécution succède immédiatement à la décision.



Au centre le Président de L'ARC de PORTO

La nuit de notre arrivée sur le massif montagneux de VISEU, le contact CB pour le radio guidage était effectué sur le canal 31 en BLU, les histoires belges, françaises, arabes et portugaises tombaient si drues que nous fîmes un détour inutile de plus de 50 Km...

En 1987, le 21 JUILLET, la CB au PORTUGAL était reconnue d'Utilité Publique par décret du Ministère de l'intérieur (CAPARICA CB)...

La réglementation portugaise est axée sur les avantages pratiques de la CB, loisirs, convivialité, DX, mais aussi professionnelle. Nous ignorons comment s'opère cette simultanéité, aucun problème ne résultant de cette pratique.

La concurrence associative est pourtant aussi âpre, si non plus qu'en France. Mais au Portugal, la CB est une chose sérieuse qui a fait ses preuves depuis longtemps. Le canal 9 (27.065) est un canal officiellement réservé aux appels d'urgence (assistance des personnes et secours), de même la fréquence 27.085 est le canal officiel. Les perturbateurs sur ces deux canaux sont inexistant: toute infraction établie est sévèrement punie par les autorités: amendes, saisie du matériel, etc...

Le plus formidable est qu'il n'existe pas de contentieux concernant l'utilisation de ces deux canaux protégés. C'est ce que n'a pas su faire la France, malgré les efforts de certains mouvements nationaux...

Des autorisations temporaires de transmissions CB RTTY sont même couramment accordées sur demande avec indicatif approprié. Il serait donc intéressant de comparer les différentes réglementations d'Europe et d'éclairer un peu mieux la lanterne des pratiquants.

L'acte Unique de l'Europe n'est que pour 1992. Mais les cibistes de la communauté ignorent la plupart du temps comment s'organise la CB chez les autres. Sans aucun doute, les administrations européennes étudient les structures de chaque pays, comparent les textes et poussées par la CEPT arrêterons les bases de la Norme. Il faut à ce niveau préparer un dossier commun, le présenter à l'administration de chaque pays membre.



# bravo PRESIDENT

\*marque déposée

REMARQUABLE:  
radiant ultra-fin

DISTINGUÉ:  
le point rouge

EXTRA:  
le pré-réglage

CLASSE:  
design  
américain\*

SURPRENANT:  
garantie totale

UNIQUE:  
câble pro avec PL

GÉNIAL:  
acier marin chromé

EXCLUSIF:  
base magnétique  
qualité supérieure

IMPORTANT:  
large bande

**CSI** FRANCE

Zone Industrielle B.P.100  
34540 BALARUC Tél: 67.48.07.70  
Télex 490534F FAX. 67.48.48.49

5, rue des Pyrénées Ilot N°5  
94623 RUNGIS SILIC Tél: 46.87.31.82  
Télex 205116F FAX. 46.87.73.26

\*brevet International n°8600288



# CSI

## LA PERCÉE TECHNOLOGIQUE, recherche par scanner en CB

# SCANN 120



1. Prise micro
2. Volume/Squelch
3. Marche/Arrêt
4. Selection canal 19
5. Recherche Automatique Scanner
6. Compresseur Microphone
7. Filtre ANL+NB
8. Commutateur AM/FM
9. Vu-Mètre
10. Afficheur de canaux
11. Diode LED  
a/ Pour Emission  
b/ Pour Reception  
c/ Pour AM
12. Réglage de tonalité
13. Gain Reception
- 14+15. Montée et  
Descente de cx
16. Gain Micro

## CSI FRANCE

Zone Industrielle - BP. 100  
34 540 BALARUC - Tel. 67 48 07 70  
Télex 490534F-FAX 67 48 48 49

5, Rue des Pyrénées  
94623 RUNGIS-SILIC  
ILOT 5 - Tel. 46 87 31 82  
Télex 205116F-FAX 46 87 73 26

- 40 CANAUX AM:FM
- PUISSANCE D'EMISSION 4 WATTS CRETE
- HOMOLOGATION PTT N° 87 - 004 CB



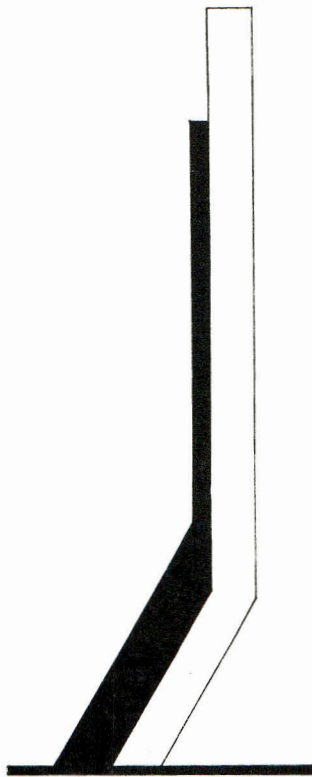

MCMLXXXVII

1.º SIMPÓSIO

INTERNACIONAL CB

ORGANIZADO PELA "ARC"  
ASSOCIAÇÃO RÁDIO DO CIDADÃO

(suite de la page 24)

C'est une absolue nécessité, une course contre la montre s'est engagée insidieusement. Voilà ce que dénoncent les organisations cibistes des quatre pays à réglementation plus libérales que celle de la CEPT: le PORTUGAL, la GRECE, l'ITALIE et la FRANCE sont les victimes désignées... à moins que les intéressés soient suffisamment diligents et fassent connaître quand il faut et là où il faut leur résolution farouche de ne pas se laisser faire. Lorsque les pétitions de tous les pays concernés arriveront sur le bureau de la Commission de la Communauté Européenne, lorsque les techniciens de la CEPT seront confrontés à la

désapprobation universelle, lorsque les Parlementaires européens pourront constater la résolution sans appel de tous les utilisateurs du 27 MHz d'Europe de faire choisir la réglementation la plus orientée vers

le progrès au nom des grands principes sociaux et démocratiques, nul doute que la réglementation portugaise - même si elle doit être amendée et adaptée aux voisins de la Communauté - sera à la meilleure place.

**Avant d'examiner quelles différences, ou quels avantages par rapport aux réglementations Grèque ou Italienne, voyons succinctement comment se situe le Portugal par rapport à la France. Dans l'ordre des articles du Journal de la République nous observons:**

- **HOMOLOGATION:** Les équipements CB doivent être homologués. Au cas où quelqu'un désire utiliser un équipement pour lequel aucune homologation n'est intervenue, il peut être demandé un essai individuel.
- **SEULES LES FREQUENCES** comprises entre 26.960 et 27.280 MHz ne bénéficient pas d'une quelconque protection...exceptés les canaux 9 et 11 qui sont officialisés et protégés.
- **CLASSES D'EMISSION:** 5 Watts en AM (puissance moyenne) A3 et F3, 15 Watts (puissance de pointe) A3A et A3J.
- **RAYONNEMENTS NON ESSENTIELS:** (perturbations, QRM) ici seul est prévu l'atténuation de la puissance de l'émission CB par adjonction de filtres appropriés.
- **UNE LICENCE CB** au Portugal couvre non seulement un ou plusieurs appareils mais aussi tous les accessoires CB tels qu'amplificateurs linéaires etc sans que ceux-ci puissent dépasser 5 W en AM et 15 W en BLU.
- **LES POSTES CB** peuvent être utilisés à des fins commerciales, de loisirs, ou autres. Les textes régissant ces activités sont communiqués aux utilisateurs lesquels s'engagent à les respecter!
- **UN EXTRAIT DU CASIER JUDICIAIRE** est exigé pour obtenir une licence. La licence est refusée suivant l'importance des peines...
- **UN INDICATIF D'APPEL** des séries internationales est attribué conformément à l'article 19 du Règlement des Radiocommunications. Toutefois, l'utilisation d'un indicatif de service (QRZ) est autorisé à condition de l'avoir mentionné dans la demande. (Le préfixe 14 souvent utilisé en France est inconnu au Portugal).
- **ENTRE CHAQUE QSO** (liaison radio) il est fait obligation d'observer une période de silence.
- **EMISSIONS DE MUSIQUE**, grossièretés, utilisation de paroles contraires à la morale et aux bonnes moeurs, faux indicatifs sont prohibés et régis par des textes.
- **LES LICENCES SONT PAYABLES** par semestre et la première fois au prorata du premier semestre (actuellement 995 escudos).
- **LE TITULAIRE DE LA LICENCE** est personnellement responsable des infractions commises.

(Cette notion démontre à quel point la réglementation portugaise est évoluée par rapport à la nôtre).



Située  
à l'extrême  
Ouest  
de l'Europe,  
la vaillance  
portugaise  
s'est mise  
à l'ouvrage.

Le document élaboré par les Membres de la Concertation Nationale CB (Consultation) est traduit en portugais et transmis à tous les pays de la Communauté comme le font les IF en France, comme devraient le faire tous ceux qui ont des contacts avec les pays voisins et comme tous les pays voisins devraient ou sont en train de le faire. "Qu'importe qui fait quoi pourvu que tout soit fait pour sauver la CB" proclame Victor REIS Président de Caparica CB Club... Ainsi, et officiellement, avec la

## CLUBE "O CAMPINO"

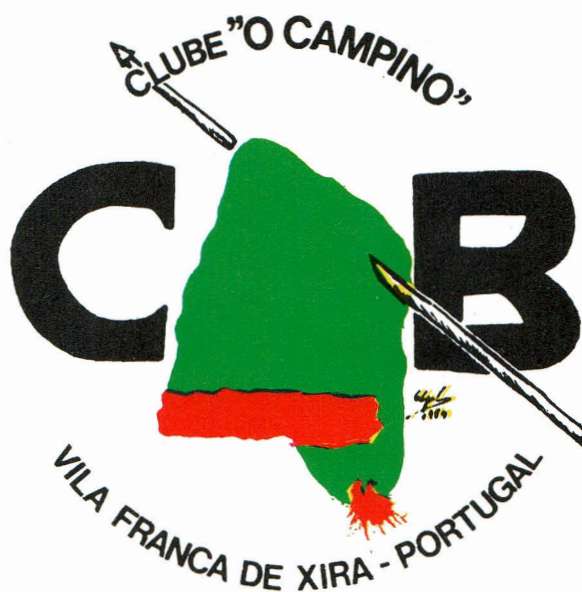

FRANCE, le Portugal, l'Espagne, les autres, le coup d'envoi de la contre-attaque cibiste européenne a commencé. Bataille gigantesque qui met en présence les puissantes organisations dirigeantes nationales soucieux d'aboutir à l'Union nécessaire des pays européens et 20.000.000 de cibistes qui commencent à comprendre la nécessité d'agir s'ils ne veulent pas être balayés comme des fétus de paille.

La station de radiodiffusion portugaise: RADIO RENASCENCA, sur une tren-

taine d'émetteurs diffusant des programmes en AM, FM et SW (ondes courtes) à destination de l'Europe et de l'Amérique, le message des cibistes Portugais est lancé sur les ondes...

Réalisé avec le concours des stations OCEANIE et AMERICA, Georges et Tony, correspondants permanents au Portugal de FRANCE CB. La traduction des documents portugais a été faite par 20IF02

### ASSISES EUROPEENNES DE LA CB

**ATHENES (GRECE)**

**30 Avril et 1er Mai 1988.**

Thèmes prévus :

PREMIER BILAN sur la norme  
CB Européenne.

Réactions et conséquences.

Actions en cours.

Actions à entreprendre.

Mémoire CB/CEPT

(déjà en 81, la CEPT repoussait  
AM et BLU).

## FLASH - FLASH - FLASH - FLASH

◆ **CNCL** : Aucune réponse depuis le 28 Octobre 87.

◆ **CONSULTATION NATIONALE** : Nom prénom QRZ Ville suffisent! Pour le moment FRANCE CB est la seule revue à appuyer l'action de la Concertation Nationale (CANAL9 ACO, FFCBAR, SNAC, UIARAS). Continuez de leur envoyer les pétitions. Les signatures: peuvent être données chez les revendeurs, professionnels, certains clubs et à la rédaction.

◆ **SURPRENANT**: Sollicité par JDA (6 fédérations créées en 3 ans!) un Député de la région EST, propose à la FFCBAR de former une seule et même Fédération... Mr GODFRAIN Député serait associé au projet. Mr ANTONIO le dernier ou vrai Président ne serait-il déjà plus maître à bord ?

◆ **PRISE DE CONTROLE**: La Sté KONAK prend le contrôle de TAGRA (Espagne) avec 72% du capital. Coût de l'opération: 1 peseta symbolique.



# VIGOR ELECTRONIQUE

RN 31 JONCQUIERES 60680 GRANDFRESNOY  
**44.83.71.15**

## NOS PROMOTIONS CONTINUENT SUR LES COMPOSANTS

(TA 7205, TA 7217, TA 7222, TA 7227, MB 3712, 2 SC1306, 2 SC 1307,  
2 SC 1909, 2 SC 1945, 2 SC 1969, MRF 477, etc.)

- ANTENNES SIRTEL  
« S60 » et « S90 »  
(Fixation par perçage et  
fixation magnétique)
- ANTENNES ECHO WEGA
- APPELS SELECTIFS  
(4 modèles disponibles)

**REVENDEURS, N'ACHETEZ PLUS  
DES PRIX.  
ACHETEZ LA QUALITE.**

**DEMANDEZ NOTRE  
TARIF COMPLET  
COMPOSANTS.**

**DANS NOTRE GAMME  
COMPLETE D'ACCESSOIRES  
CB SELECTIONNES :**

LES VERITABLES PARIS-DAKAR I  
PARIS-DAKAR II (Nouvelle)  
TOUTES LES GRANDES MARQUES :  
PRESIDENT, SIRTEL, etc.

### TOUS ACCESSOIRES MARINE

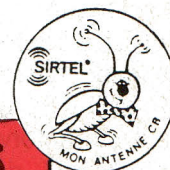

**LIVRAISON  
DIRECTE SUR  
DEPARTEMENTS :**

- 77 - 78 - 91 - 92 - 93 - 94 - 95
- 60 - 80 - 02 - 27 - 28 - 76
- 22 - 29 - 35 - 50 - 14 - 61
- 41 - 45 - 72 + 17
- 51 - 54 - 55 - 57 - 67 - 68 - 88

S.A.V. TOUTES MARQUES

**EXPEDITION EN EXPRESS SUR TOUT LE RESTE DE LA FRANCE**

**REVENDEURS, DEMANDEZ NOTRE TARIF GENERAL ET NOTRE TARIF PROMOTIONS**

COUPON-REPONSE A COMPLETER ET A RETOURNER A VIGOR ELECTRONIQUE  
RN 31 JONCQUIERES 60680 GRANDFRESNOY

Je désire recevoir votre tarif général et être informé de vos promotions

CACHET COMMERCIAL

RAISON SOCIALE .....  
NOM ..... Prénom .....  
ADRESSE .....  
.....

**VENTE EXCLUSIVE EN GROS**



# SWL

Par Jean Jacques Dauquaire

## N. H. K. (NIPPON HOSO KYOKAI)

Radio JAPON, service des émissions vers l'étranger de la N.H.K. (Radio diffusion télévision japonaise) a été créée en 1935 afin de faire mieux connaître le Japon dans le monde. Les programmes sont très variés: par exemple le "Bulletin d'informations et le commentaire" abordent les grands problèmes journaliers.

### Exemple du programme en français:

**DIMANCHE:** Magazine de Radio Japon

**LUNDI:** Un quart d'heure de Japonais (pour les auditeurs qui désirent acquérir les connaissances de base de la langue)

**MARDI:** Carrefour des opinions/Petit album de musique japonaise.

**MERCREDI:** Un japonais parmi d'autres (interview d'un japonais représentatif de son pays)/ Tête d'affiche

**JEUDI:** Actualités de la semaine (fait le point sur les aspects économiques et sociaux du Japon et suit de près

les principaux événements sur les plans national et international) / Panorama du Japon

**VENDREDI:** Asie d'aujourd'hui/Sciences d'aujourd'hui (ceux qui s'intéressent à l'économie et l'industrie)

**SAMEDI:** Courrier de Tokyo (présentation des différents domaines culturels à partir de thèmes variés, ainsi que divers sujets intéressant les japonais et les auditeurs francophones.

Tous ces programmes sont précédés par un bulletin d'informations suivi d'un commentaire (durée environ 10 minutes).

Tous les programmes de radio Japon sont diffusés en ondes courtes et en 21 langues. Cela représente 49h d'émission chaque jour. Après 52 ans d'expérience la N.H.K. compte parmi les stations les plus dynamiques dans le monde.

**Horaires des émissions de la N.H.K.** (heures en temps universel, fréquences en KiloHertz.

**En direct de l'Europe:**  
6h30 à 7h 9570 / 15195  
19h30 à 20h 9755



Radio Japan

La fréquence 9570 KHz est relayée par le centre émetteur international de Moyabi au Gabon (depuis 1984 (voir QSL)

Voici l'adresse: RADIO JAPON/N.H.K. - Rédaction Française - TOKYO 150, JAPON

## NEWS:

**SUISSE:** Radio BEIJING (République Populaire de CHINE) est relayée par Radio Suisse Internationale sur la fréquence 3985 KHz de 21h à 22h (émissions en langue française). Très bonne réception assurée.

**IRLANDE:** Les radios pirates devraient obtenir une autorisation d'émettre suite au texte de loi proposé sur les radios locales commerciales. (Affaire à suivre)

**BULGARIE:** Radio SOFIA vient d'organiser son traditionnel sondage de fin d'année. Si vous désirez gagner un souvenir de cette station, vous devez avoir répondu aux deux petites questions suivantes:

1°) Quel fut d'après vous l'évènement majeur de l'année 1987?

2°) Quelle est la personnalité qui a le plus marqué la vie internationale de 1987?

Tant pour l'évènement que pour la personnalité, vous aviez toute liberté de choix quant aux domaines de la

SINGAPORE

# 9V1WP

BOBY N. YABE  
Ex JH2DAX, JE1FXT

Confirming our QSOUR SWL RPT, F11AGG

TO RADIO	DATE	UTC	RST	2 WAY	MHZ
USO VTB HB9YC	23-08-1987	1449	57	SSB	2/
TRX	FT-757 GX	ANT	DIPOLE		

PSE QSL TX  
MEMBER OF SARTS, JAMSAT (JA-725), JG1YCO  
QTH: 27 CLAYMORE ROAD #10-01, THE CLAYMORE, SINGAPORE 0922



vie internationale, politique, économique, scientifique, arts, culture, sports, etc...

Seule condition : les réponses devaient être envoyées au plus tard le 20 Janvier 88 (le cachet de la poste faisant foi)

Adresse: Radio SOFIA, 4 Dragan Tzankov BLVD. SOFIA BULGARIE

## TCHECOSLOVAQUIE:

Radio PRAGUE a préparé à votre intention d'autres enquêtes pour 1988. Les principales dates de l'histoire tchécoslovaque, Cycles de reportages, cycles sur le 40ème anniversaire de la fondation du CAEM; de nombreux lots à gagner. Pour avoir la documentation pour ces enquêtes écrire à: Radio PRAGUE: Emission en français, CP 120 99 PRAGUE 2 Tchécoslovaquie.

Radio MOSCOU encore plus près de nous !!! Le premier relais soviétique a commencé à diffuser depuis le toit de l'ambassade d'URSS à PRAGUE (Puissance 1KW fréquence 1584KHz).

## AFRIQUE:

**TCHAD:** Suite aux brouillages perpétuels venant de Lybie, la radio Tchadienne émet sur une nouvelle fréquence: 4918.5 KHz en parallèle avec la fréquence habituelle: 4904.5 KHz

## ASIE:

**ISRAEL:** Après six semaines d'une grève très dure KOL ISRAEL (La Voix d'Israël) a repris ses émissions depuis le 27/11/87

## AMERIQUE

### U.S.A.:

La station **WRNO** (Station commerciale de la Nouvelle Orléans) diffuse en français l'émission "LA VOIX DE LA LOUISIANE" à:

19h30 à 20h00 15420 KHz (mardi)

21h00 à 21h30 15420 (lundi)

23h00 à 23h30 9495 KHz (samedi)

Adresse: W.R.N.O. Po Box 100 New Orleans LA 70181 U.S.A

Je rappelle que toutes les heures sont en T.U.C. (GMT)

TU= TEMPS UNIVERSEL  
(voir encadré)

# A L'ECOUTE DES RADIO-AMATEURS

## Répartition des fréquences IARU

### ZONE 1

#### Bande de 3.5 MHz (80m)

3500 à 3510 DX CW

3510 à 3580 CW

3580 à 3620 RTTY AMTOR

3620 à 3790 PHONIE

3790 à 3800 DX PHONIE

#### Bande de 7 MHz (40m)

7000 à 7035 CW

7035 à 7045 RTTY SSTV

7045 à 7100 PHONIE

#### Bande 10 MHz (30m)

10100 à 10150 CW

#### Bande de 14 MHz (20m)

14000 à 14080 CW

14080 à 14100 RTTY AMTOR

14100: Balises réparties dans le monde entier, permettant de se rendre compte de la propagation.

14100 à 14275 PHONIE (entre 14105 et 14125 cette zone de fréquence est appelée la bande francophone H.I. Vous y retrouverez des FO, FK, FY, FG, FR, 5T, 6W, TU, etc...)

14275 à 14235 SSTV

14235 à 14300 PHONIE.

#### Bande de 18 MHz (16m)

18068 à 18100 CW

18100 à 18168 PHONIE

#### Bande de 21 MHz (15m)

21000 à 21080 CW

21080 à 21120 RTTY

21120 à 21150 CW

21150 à 21335 PHONIE

21335 à 21345 RTTY

21345 à 21450 PHONIE

#### Bande 24 MHz (12m)

24890 à 24930 CW

24930 à 24990 PHONIE

#### Bande 28 MHz (10m)

Cette bande est très proche de la nôtre et quelques radio-amateurs disent: si

tu veux savoir s'il y a de la propagation sur 10 Mètres écoute le 27!!!

28000 à 28050 CW (attention aux sup-sup, il y a toujours des oreilles qui vous écoutent...)

28050 à 28200 RTTY, CW

28200 à 28300: balises

28300 à 29000 PHONIE

29350 à 29550: fréquences descendantes, réception des satellites (RS Satellites Russes entre autres).

29550 à 29700 PHONIE (quand il y a de la propagation, émissions en FM)

Je ne vous ai pas parlé de la bande 1,8MHz (160 m) car cette nouvelle bande, essentiellement nocturne, demande des aériens conséquents. Exemple un dipole ferait 80m !!! Je reviendrai ultérieurement pour vous donner quelques résultats.

## RECEPTION EFFECTUEE PAR VOTRE SERVITEUR

22/11/87: OD5RF (Liban) 11h23 28 MHz RST: 56

23/11/87: 9K2SH (Koweït) 12h05 21 MHz RST: 57

24/11/87: TT8BM (Tchad) 9h00 14MHz RST: 51

24/11/87: WB3KBZ/VP9 (Bermudes) 21 MHz RST: 57

25/11/87: 5H3BH (Tanzanie) 10h05 21 MHz RST: 59

27/11/87: VP2MMP (Montserrat) 11h58 28 MHz RST:53

01/12/87: TO8KS (Nouvelle Calédonie) 8h09 14 MHz RST:55/7

(indicatif spécial pour les jeux du Pacifique se déroulant à Nouméa)

01/12/87: VK9YV (Australie) 13h02 28 MHz RST: 55/7

01/12/87: VE8RCF (Canada Station météo d'Alert 450 miles nautiques du pôle nord. Temp. -45°), 9h13 14 MHz RST 57.

Conditions de réception: YAESU FT757 SX Long fil 22m, boîte de couplage OM

TU: Ajouter ou retrancher autant d'heures légales et de fuseaux horaires que nécessaire en fonction du pays. Pour la France en hiver, TU = heure légale moins deux heures. En été moins 1H.



# GJP

## LE N° 1 DE LA CB DANS L'ESSONNE

Venez découvrir le nouveau TAGRA OCEANIC  
et toutes les nouveautés de 1988 !

“ Le plus grand choix en stock ”

**DERNIERE MINUTE :**

La toute nouvelle chambre d'écho PRESIDENT : 495 F:

GJP EST OUVERT DU MARDI AU SAMEDI de 9 H 30 à 12 H 30 et de 15 H à 19 H 30.  
ET POUR MIEUX VOUS SERVIR, GJP EST OUVERT LE DIMANCHE de 10 H à 13 H

19 bis, rue des Eglantiers (Place du Donjon) 91700 STE GENEVIEVE DES BOIS - Tél (1) 60.15.07.90

### STATION ESSO DU VIDOURLE

AUTOROUTE A 9 - 34400 LUNEL

& Tél: (67) 71.05.01

QRZ: LE TIGRE 34



**SUPER PROMOTIONS SUR TX.  
ACCESSOIRES ET PORTABLES**

Grand choix d'antennes : Tagra, Magnum....  
Micro, Préamplis, d'amplificateurs fixes et mobiles et  
toutes les alimentations.

- TAYLOR ● PC 33 ● FRANCOIS ● VALERY
- RONALD ● SUPERSTAR 120
- SUPERSTAR 360 ● JFK ● GRANT
- JACKSON ● JACK ● TAGRA ORLY
- TAGRA OCEANIC
- ET TOUS LES PORTABLES

## NOUVEAU GRAND SPECIALISTE DE LA CB



## DELTA LOOP: la Reine du DX

### DELTA LOOP 27 MHz 2 ELEMENTS (Longueur d'onde entière)

Polarisation horizontale  
Gain : 10 DB Iso  
T.O.S. : 1/1 à la résonance  
Largeur de bande : 1 MHz avec 1,3/1  
aux extrémités  
Rapport latéral : 32 DB  
Rapport arrière : 24 DB  
Alimentation gamma match : 50 ohms  
Prise SO 239  
Eléments de soutien du Delta : Ø 25 mm  
Eléments du Delta : Ø 20 mm  
Longueur du Boom : 2,40 m env.  
Diamètre du Boom : 50 mm  
Exceptionnelle robustesse mécanique  
Matériel anti-corrosif  
Vis et écrous en acier inox  
Poids : 10 kg env.

Prix : **1.660 F**

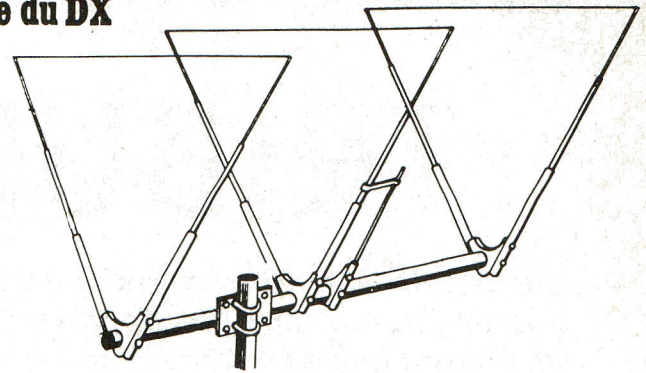
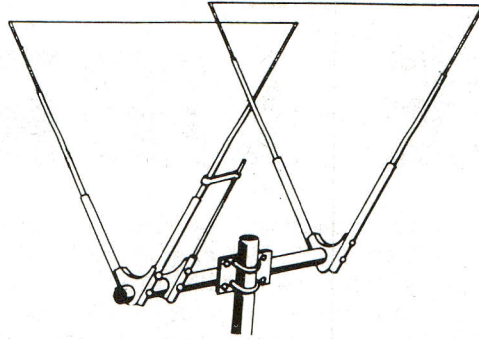

### DELTA LOOP 27 MHz 3 ELEMENTS (Longueur d'onde entière)

Polarisation horizontale  
Gain : 12,1 DB Iso  
T.O.S. : 1,1/1 à la résonance  
Largeur de bande : plus de 1 MHz avec 1,3/1  
aux extrémités  
Rapport latéral : 32 DB  
Rapport arrière : 24 DB  
Alimentation gamma match : 50 ohms  
Prise SO 239  
Eléments de soutien du Delta : Ø 25 mm  
Eléments du Delta : Ø 20 mm

Longueur du Boom : 4,80 m env.  
Diamètre du Boom : 50 mm  
Exceptionnelle robustesse mécanique  
Matériel anti-corrosif  
Vis et écrous en acier inox  
Poids : 14 kg env.

Prix : **2.650 F**

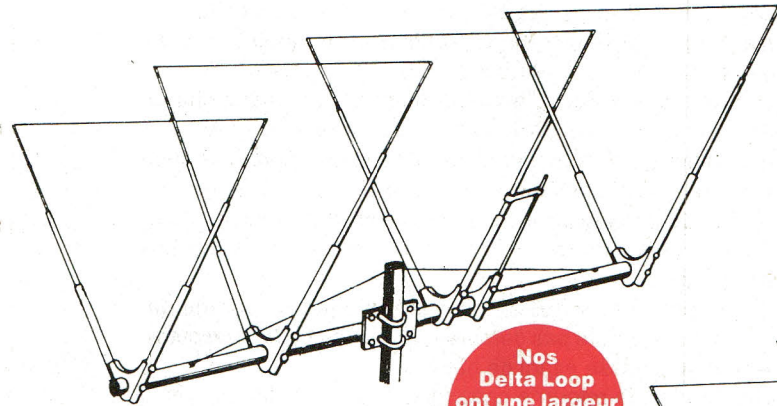

### DELTA LOOP 27 MHz 4 ELEMENTS (Longueur d'onde entière)

Polarisation horizontale  
Gain : 14,1 DB Iso  
T.O.S. : 1,1/1 à la résonance  
Largeur de bande : env. 1,2 MHz avec 1,3/1 aux extrémités  
Rapport latéral : 32 DB  
Rapport arrière : 24 DB  
Alimentation gamma match : 50 ohms  
Prise SO 239  
Eléments de soutien du Delta : Ø 25 mm  
Eléments du Delta : Ø 20 mm  
Longueur du Boom : 7,20 m env.  
Diamètre du Boom : 50 mm  
Exceptionnelle robustesse mécanique  
Matériel anti-corrosif  
Vis et écrous en acier inox  
Poids : 17 kg env.

Prix : **3.600 F**

Nos  
Delta Loop  
ont une largeur  
de bande  
exceptionnelle

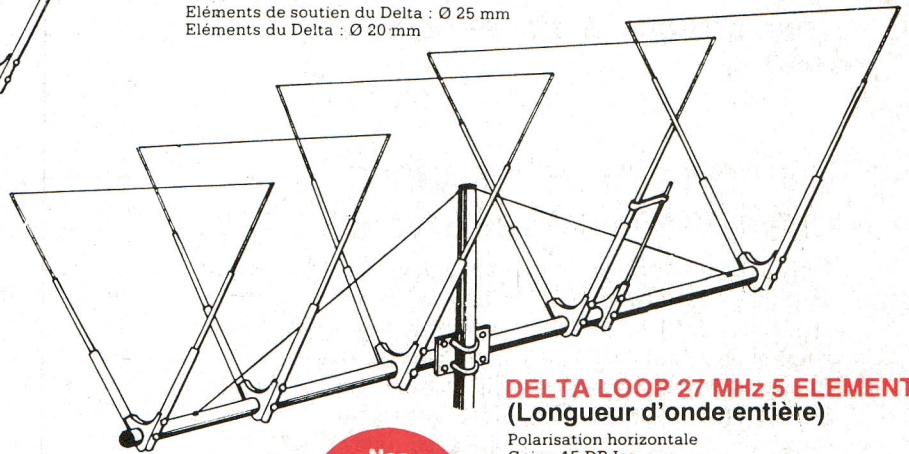

### DELTA LOOP 27 MHz 5 ELEMENTS (Longueur d'onde entière)

Polarisation horizontale  
Gain : 15 DB Iso  
T.O.S. : 1,2/1 à la résonance  
Largeur de bande : plus de 1,5 MHz avec 1,4/1  
aux extrémités

Rapport latéral : 32 DB  
Rapport arrière : 24 DB  
Alimentation gamma match : 50 ohms  
Prise SO 239  
Eléments de soutien du Delta : Ø 25 mm  
Eléments du Delta : Ø 20 mm  
Longueur du Boom : 9,80 m env.  
Hauteur maximale : 3,96 m  
Diamètre du Boom : 50 mm  
Exceptionnelle robustesse mécanique  
Matériel anti-corrosif  
Vis et écrous en acier inox  
Poids : 22 kg env.

Prix : **4.200 F**

Nos  
Delta Loop  
ont résisté  
à des vents  
de plus de  
160 km/h

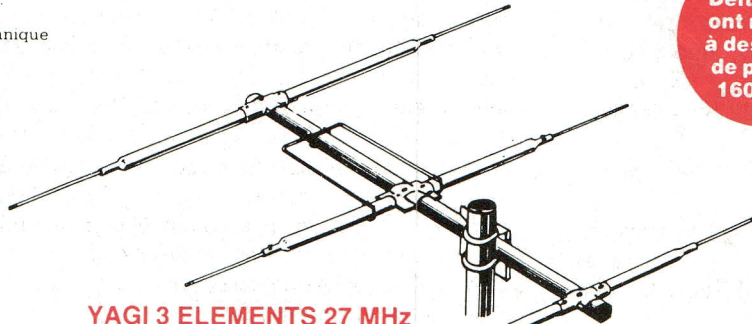

### YAGI 3 ELEMENTS 27 MHz

Impédance : 50 ohms  
Puissance admise : 2 kW PEP  
Gain par rapport au dipole : 8 DB  
T.O.S. : 1,1/1  
Résistance au vent : 130 km/h  
Longueur du Boom : 2,40 m  
Longueur de l'élément le plus long : 5,74 m  
Longueur de l'élément le plus court : 5,20 m  
Poids : 3,3 kg

Prix : **500 F**

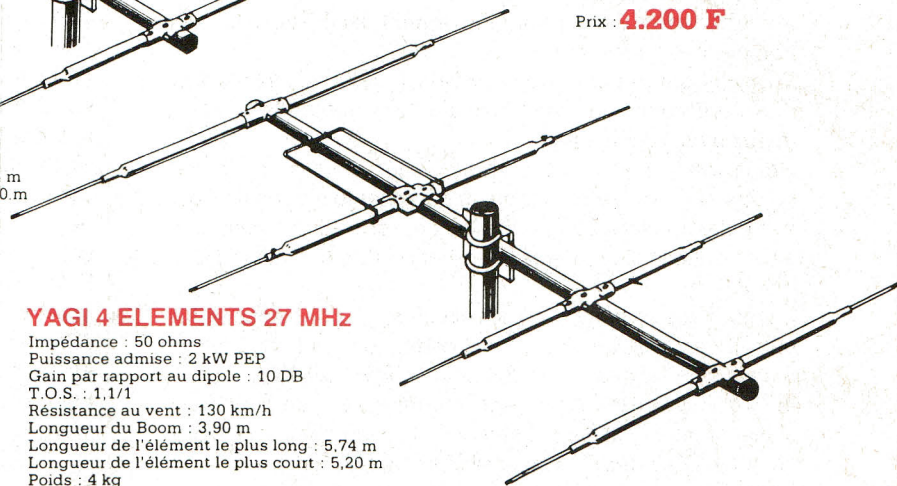

### YAGI 4 ELEMENTS 27 MHz

Impédance : 50 ohms  
Puissance admise : 2 kW PEP  
Gain par rapport au dipole : 10 DB  
T.O.S. : 1,1/1  
Résistance au vent : 130 km/h  
Longueur du Boom : 3,90 m  
Longueur de l'élément le plus long : 5,74 m  
Longueur de l'élément le plus court : 5,20 m  
Poids : 4 kg

Prix : **650 F**

### GP 27 MHz 5/8°

Impédance : 50 ohms  
Puissance admise : 4.000 W PEP  
Gain : 5 DB Iso  
T.O.S. : 1,1/1  
Largeur de bande : 3 MHz  
Résistance au vent : 120 km/h  
Hauteur maximale : 5,30 m  
Longueur des radiaux : 1,10 m  
Poids : 5 kg

Prix : **550 F**

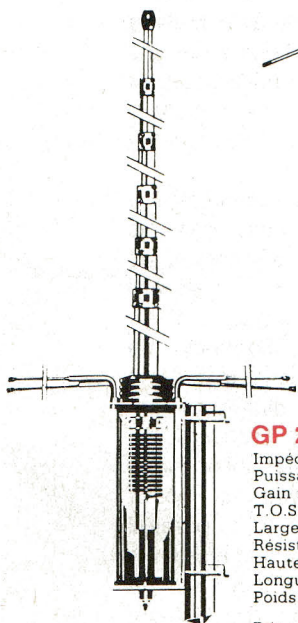

Prix TTC port non compris (expédition en port dû par le SERNAM) - Règlement à la commande - Vente aux particuliers - Revendeurs : nous consulter.

Documentation complète (50 F participation, remboursables 1<sup>er</sup> commande.)



# AGRIMPEX

BP 57 06321 CANNES-LA-BOCCA CEDEX

TEL. 93.47.01.68 TELEX 970 821 F



# TRIBUNE LIBRE

***Le manifeste que nous publions aujourd'hui retrace une épopée. C'est une chronique sans fard basée sur des faits vécus. Cet historique a le mérite de lever le voile sur bien des questions restées sans réponse à ce jour, non pas par manque d'éléments, mais surtout parce que la frontière entre l'explication et la polémique est souvent difficile à tracer. L'auteur a su l'éviter.***

## QUE RESTE-T'IL DE NOS AMOURS....

### QUE RESTE-T'IL DES BEAUX DISCOURS ?

Cibiste depuis 1978, je me suis engagé dans le mouvement associatif dès Janvier 1981, à l'époque où les Fédérations sommeillaient et où il valait mieux installer son TX sous le siège et posséder l'antenne la plus discrète possible.

Depuis 1970, des professionnels utilisent des ZODIAC ou ELPHORA 27 MHz commercialisés en tant que Radiotéléphones en toute légalité avec redevance PTT et trafiquent sur les fréquences comprises entre 27.290 et 27.410 espacées de 10KHz. Cette redevance supérieure à celle des cibistes est toujours acquittée par les taxis, ambulanciers ou auto-écoles ...

Voilà pourquoi nous n'avons eû droit qu'à 22 canaux FM, 2 Watts de puissance.

Comme quoi le 27MHz n'est pas acquis à la CB et explique les terminaison 5.

Des associations j'en ai connu et des fédérations aussi. Si j'ai combattu les unes et épaulé les autres, j'ai volontairement attendu de quitter le mouvement associatif pour faire part de mes conclusions.

Tout d'abord membre de la FFCBL (1982) j'ai assisté à sa dissolution dans un climat malsain où on promettait de faire mieux avec la suivante.

Hélas, démocratie exige, certains quittèrent à regret leur piédestal. Ils ne tardaient pas à chercher le moyen de nuire à la toute nouvelle FFCBAR. Ceux qui croyaient comme moi à l'unification du mouvement fédératif cibiste ont tôt fait d'être déçus.

D'innombrables communiqués circulent, des photocopies les unes plus vraies que les autres, certifieront "la bonne foi des exclus et la félonie des dirigeants de la FFCBAR.". J'avoue m'être laissé prendre au piège, d'autant plus que la politique suivie par la FFCBAR me semblait à ce moment-là plus proche des idées des PTT que des aspirations Cibistes.

L'association que j'ai présidée pendant 4 ans a été respectée et soutenue par les autorités locales; dès lors ma personne va susciter l'intérêt des dirigeants de la FNCB. Créer une nouvelle fédération avec clubs à vocation de secours? Tel

est à mon avis un moyen, avec ses adhérents, de promouvoir la CB et lui redorer ainsi son blason. Et me voilà de nouveau engagé dans la FNCB (1986).

Je mets donc les pieds dans le "plat" fédératif et que vois-je? De la haine, de la rancœur, des lettres de procès, des copies de plaintes.... La CB humanitaire on l'oublie rapidement pour ne parler que de Nautilus 00 et de la FFCBAR. J'ai à ce moment là, la conviction que l'adhésion de mon club et nos activités d'entraide humanitaire (recherche de personnes, récolte de jouets et de vêtements pour plus défavorisés, assistance radio et secouriste d'épreuves sportives, etc...) ne servent pas la CB mais servent le dossier de JDA pour mieux lui ouvrir les portes en faisant valoir l'utilité de sa Fédération, pour finalement, mieux combattre ses adversaires.

Acharnement et absurdité sont tels que je finis par me demander s'il n'existe pas derrière le rideau de la CB, une autre raison qui pousse à tant de haine.

Chaque fois je retourne chez moi, avec un goût amer et la conviction de m'être déplacé pour rien. Albi, Rodez, St Dizier, Carmaux, j'en passe et bien d'autres. Autant de réunions où les 3/4 quart du temps on ne parle que de Nautilus 00, Popol 09, Micro 66, Laitue 81 et j'en oublie. Je me rends alors bien compte que loin de tout regroupement des cibistes, la FNCB en la personne de son Président ne cherche qu'à se rendre crédible par le nombre d'adhérents afin de mieux poursuivre son oeuvre de démolition de la FFCBAR. La nature m'ayant doté d'une intelligence moyenne, ces réunions sont pour moi l'occasion de rencontrer d'autres responsables de clubs des quatre coins de France, d'écouter leurs propos et d'en tirer les conclusions qui s'imposent. Je sais que FRANCE CB est lue par tous les Présidents de clubs, Limoges, Rodez, Auch... je pense qu'ils comprendront et peut-être en leur âme et conscience se rallieront-ils à mon humble avis. Mais la lassitude est générale et tous se replient, tel des escargots dans leurs coquilles, comprenant vite qu'une Fédération est d'abord constituée par des adhérents regroupés eux-mêmes dans des associations locales et que sans eux, la Fédération n'a aucune raison d'exister.

La FNCB pour attirer des adhérents brandira longtemps le spectre des poursuites judiciaires (utilisation des appareils non conformes). Tout est menée de main de maître et les clubs adhèrent. L'essentiel aura été fait: se donner les moyens financiers de continuer avec acharnement le sabotage de la FFCBAR. Cela n'empêchera pas la condamnation de certains et non des moindres, à commercer par le Vice-Président de la FNCB. "A titre d'exemple", dira-t-on et sur intervention auprès du Ministère des PTT de Nautilus 00 ! "Les procès s'instruisent", les courriers FNCB vont bon train et un jour, le dénouement arrive, nous savons tout sur le jugement de Narbonne. La FFCBL dissoute paraît-elle irrégulièrement, renaît de ses cendres et reprend existence légale. Je me souviendrai longtemps d'une cérémonie où des enfants portant des cierges enflammés reconstituaient avec leurs tee-shirts, le sigle FFCBL, la flamme de l'amitié... J'aurais pu garder ce souvenir et en rester là, mais telle n'est pas ma nature et bientôt les questions vont fuser:



- pourquoi les cartes fédérales ne portent pas le sigle de la FFCBL?

- Pourquoi, comme avant sa dissolution, chaque adhérent ne se voit pas attribuer un numéro INDIA FOX?

- Pourquoi puisqu'elle y siégeait avant, la FFCBL ne retourne pas à la Commission de Concertation CB/PTT?

- Pourquoi, pourquoi, pourquoi...

*C'est difficile, c'est compliqué, ça va venir...* sont invariablement les réponses.

Mon association a pour but d'informer et non pas de déformer, c'est mon devoir et chaque adhérent est renseigné sur le sujet et la déception à l'égard de la Fédération devient vite générale et irréversible.

A l'issue de ce fameux procès, la FFCBAR devait disparaître, la revue FRANCE CB déposer son bilan et un tas de catastrophes devaient tomber sur la tête de Nautilus 00 et ses "associés" qui, si on s'en tient au discours de JDA "n'auraient pas assez du vingt et unième siècle pour purger l'ensemble des peines de prison auxquelles ils seraient condamnés"!!! Aujourd'hui? FRANCE CB se porte bien, Nautilus n'est pas en prison et au hasard des fréquences le nom des INDIA FOX est toujours autant cité.

Prévoir l'avenir n'est pas à la portée de tout le monde, et Madame SOLEIL n'appartient ni à la FFCBAR ni à la FFCBL. Et la réalité est là dure à avaler!

Limoges, Auch, Rodez, Aix partout autant d'occasions pour moi de constater le sérieux du travail accompli par les clubs, la discipline qu'ils font régner sur les ondes et leur occupation continue du terrain, se battant sur tous les fronts, les uns aidant les routiers, les autres prêtant leur concours, assistances, secours, bloquant les carrefours dangereux lors de courses cyclistes, mais je regrette qu'après tant d'années on ne s'est pas encore aperçu du maigre service que leur Fédération leur rend, en contrepartie des cotisations que la nouvelle FFCBL leur réclame.

Puis disparition de Jean d'Avignon pour des raisons de santé.

Je me dis: chance de réconciliation entre Fédération puisqu'un des principaux protagonistes se retire.

Peine perdue! la FFCBL nouvelle sera reçue en audience privée au ministère mais mise à part une photo parue dans une revue, rien.

Bien pire, nous retrouvons le même Jean d'Avignon chargé d'Affaires Juridiques FFCBL...Autant dire que la guerre est loin d'être finie et que la guerre va continuer. Mais bon sang pour qui et pourquoi?

En Mars 1986, la FFCBL promettait un "geste politique" octroyant 120 canaux, 10 watts et la possibilité d'utiliser des amplis de puissance dès lors qu'une activité présenterait un caractère d'assistance ou de secours. En trois années de lutte, qu'avons-nous obtenu? Qu'y a-t-il de vrai? RIEN

Côté FFCBAR, on avait tablé sur la reconnaissance des canaux 9, 19 et 27, comme canaux prioritaires, l'autorisation d'utilisation des postes aux normes FCC, moyennant l'adjonction d'un filtre, mieux encore valoriser les clubs en leur donnant l'exclusivité de la distribution des attestations destinées aux actels. En un an de présence à la Commission de Concertation ils ont tout obtenu: recommandation des canaux, autorisation de réutiliser les postes FCC et la porte est grande ouverte...

Aujourd'hui avec du recul, je continue de moduler et achetant les revues spécialisées j'ai lu un jour un article titrant "l'importance d'une revue se juge par le nombre des petites annonces"!!! Je réponds à cela: avant de parler CB soyez cibistes vous-même. Lorsque je lis ces "bouquins" CB et que je trouve des pages et des pages consacrées aux essais

d'appareils Ondes Courtes ou VHF, des articles de Radio Tartampion, je dis que pour une revue CB, c'est qu'elle n'a que faire des cibistes. Il lui importe davantage de conserver les apports financiers des marques qui n'ont qu'un vague rapport avec la CB, ne serait-ce que par leurs plages de fréquence où leurs prix inaccessibles au commun des cibistes. Heureusement leurs articles polémistes tendent à disparaître. Je constate par contre que France CB est le seul magazine conçu et réalisé par des cibistes, pour des cibistes. Bien avant que le 1<sup>er</sup> numéro de France CB ne sorte, j'ai demandé à la FNCB la mise en place d'une revue similaire. La réponse d'alors a été: trop cher et surtout pas de compromis avec les professionnels de la vente de matériel CB. Absurde! Sans les importateurs, grossistes et revendeurs, il n'y a plus de CB, de renouvellement, d'accessoires, plus de dépannages, plus rien!

Je regarde aujourd'hui le paysage cibiste et je me dis que contre vents et marées battant sur tous les fronts, Nautilus 00 aura finalement remporté la partie: revue largement distribuée sur le territoire national, serveur télématique bien conçu, et une FFCBAR qui tient la route.

Il n'y a pas de honte à reconnaître ses erreurs, "seuls les imbéciles ne changent pas d'avis". Egalement et non moins important, il faut reconnaître le caractère d'un homme qui depuis des années a été bafoué dans sa vie professionnelle, privée et néanmoins conserve sa foi dans une CB qui a failli se détruire elle-même.

Je profite de cette occasion pour lancer un appel à TONTON 12 que j'ai souvent cotoyé et admiré, actuellement Président de la FFCBL: Nous nous sommes, ensemble, battus contre la FFCBAR et son Président, mais après tant d'années, n'est-il pas possible de remettre les choses à leur place? N'est-il pas possible que GOLF 12 apporte sa pierre à la CB en concert avec les élus sympathisants de la FFCBAR? De mes 4 années d'expérience fédérative, j'ai tiré une seule et unique conclusion: il y a trop de fédérations, trop de gens ambitieux, trop d'intérêts-en jeu et trop de fierté personnelle mal placée.

**ARRETONS LE MASSACRE!!!** Qu'on laisse les rancunes personnelles ou héritées au vestiaire et qu'on essaie de trouver une démarche commune. Agissons comme des gens sérieux, UNE SEULE FEDERATION avec des moyens puissants et des appuis sérieux, voilà la solution puisqu'en fait une seule Fédération Cibiste siège à la Commission de Concertation, la FNCB ayant créé des sections CB pour se sortir du pétrin financier ou parce qu'il y avait des sous à prendre de ce côté-là.

Il n'était pas normal que cet article se termine en "queue de poisson". Voici l'idée que je lance : peut-être y aura-t-il quelqu'un pour adapter la solution au problème lié à l'exploitation de la bande des 11mètres. En prenant exemple sur nos confrères des ondes, les Radio-amateurs, il devrait être mis en place une licence d'exploitation de stations radioélectriques utilisant la bandes des 11mètres où il ne serait plus question de canaux mais de plage de fréquences...

**PIVERT 82**

Ancien administrateur de la FNCB / FFCBL

**NDLR: la suite de ce manifeste consolide la proposition de PIVERT et l'étaye par une construction à étage faisant état des moyens, des modalités, des taxes, des prestations qui s'y rattachent. Nous y reviendrons. Ceux qui construisent objectivement et avec sincérité ne sont pas si communs pour qu'on les néglige.**



## ELICOM SARL

Spécialiste radiocommunications  
professionnel et loisirs

RADIO TELEPHONE  
PRIVE TALCO

## CITIZEN BAND (CB)

Vente appareils, accessoires, dépannages

97, av. du Général Leclerc  
RN 14  
95480 PIERRELAYE

Téléphone-voiture  
RADIOCOM 2000

Tél (1) 34.64.44.44

## ETS MICRO 2B

Résidence LANIELLA 2 - 20260 CALVI (HTE CORSE)  
Tél: 95.65.20.05  
Serveur Minitel, Composez le 95.65.08.80

POINT CB SHOP - MARQUES DISTRIBUES  
PRESIDENT- UNIDEN - MIDLAND ETC...

Remise exceptionnelle aux membres de la FCCBAR sur présentation de la carte

Etablissements  
RUART Antoine

Station SHELL - AUTO PORT  
66160 - LE BOULOU

Le magasin GRC  
des Routiers de FRANCE

## Chez gaspi 66

Tout le matériel CB et accessoires  
68.83.20.89

## C.B. 94

S.A.V PROMOTIONS TX-RX ACCESSOIRES E/R  
Toutes marques sur place - Délais courts

"ANTENNE PARIS-DAKAR II"

SCOTIMPEX Tél: 16 (1) 48.89.25.63

4, Rue de Meautry - CHAMPIGNY/MARNE - 94500 (A4)

## C.B. 78

S.A.V. CB et HIFI Assuré

PRESIDENT - TAGRA - ZETAGI - SIRTEL

SARL DEPANN'SOUND  
PASSAGE FLEURI - 109, Rue du Gal de Gaulle  
78120 rambouillet - Tél :34.83.13.34

## CITIZEN-BAND ROUEN

31, Bd de la Marne  
76000 ROUEN

Tout pour la CB (Tagra, Président)  
Matériel Amateur et Réception  
SERVICE TECHNIQUE sur place  
(du mardi au samedi)

Tél 35.07.60.60

N° 1 de la CB dans le VAR  
GEORGES II - NEW.YORK - MUSICA  
INTER - SERVICE

49, Rue Dr FONTAN - 83200 TOULON  
Tél : 94.22.27.48

### PROMOTION :

RONALD 2310 F

### TX - RX

JACK	1280 F
JFK	1485 F
MIDLAND 4001	825 F
BASE FRANKLIN	3580 F
JACKSON	2230 F
GRANT	1780 F
VALERY	844 F
SUPERSTAR 360	1760 F
SUPERSTAR 120	1317 F
TRISTAR 848	2070 F

### ANTENNES MOBILES

SIRTEL.HY TUN 27	109 F
SIRTEL DV 27 S	57 F
SIRTEL DV 27 WRN2	100 F
TAGRA LOG HN 90	78 F
TAGRA ML 45 MAGN	260 F

### VENTE PAR CORRESPONDANCE

frais de port TX : 50 F PTT  
port urgent 70 F  
TRANSPORT GRATUIT  
pour 6000 F  
COLIS SERNAM (bases, anten-  
nes et colis de plus de 5 Kgs) FOR-  
FAIT PORT 150 F  
CONTRE REMBOURSEMENT  
Commande minimum de 100 F  
+ 50F de frais

J'♥ SIRTEL

MAISON DU CIBISTE TOUJOURS DES PRIX CB

### ANTENNES FIXES

SIRTEL S 2000	681 F
GP 1/2 ONDE	245 F
GP 5/8 ONDE	250 F
TAGRA F2	490 F
TAGRA F3	500 F

### AMPLI

GL 25	180 F
GL 50	241 F
ZETAGI B150	410 F
ZETAGI BV 131	847 F

### APPAREIL DE MESURE

TOS/METRE	58 F
TOS/WATT/MODULATION	220 F
TAGRA TM 100	214 F

### ALIMENTATION stabilisée

3/5 AMP	160 F
5/7 AMP	220 F
6/8 AMP	255 F

### MICROS MOBILES

POWER MIKE	71 F
DM 433 Préampli	77 F
PREAMPLI ECM 308	120 F
PREAMPLI : roger beep	125 F

PREAMPLI DM 7000	320 F
PREAMPLI PA 100	250 F
ZETAGI MB +4	340 F
ZETAGI MB+5	420 F



# Clubs de France

## INDIA FOX HAUTE VIENNE

Le 19 Décembre à St Junien (87) nous avons organisé la première réunion constitutive de la section.

Président: MANNIX, Vice-Président: PAPIILLON, Secrétaire: RICARD III, Secrétaire adjoint: BUNNY, Trésorier: ALPHA BRAVO, Trésorier adjoint: J.J.

Longue vie à la section aux IF qui sont la VOIX DE LA CB LIBRE et meilleurs voeux à tous.

IF 87/01 Op. René

## CONTE DE NOEL OU HISTOIRE VECUE

23 Décembre, une mère lance appel en fréquence.

"..... Aidez moi à offrir à mon fils un TX d'occasion pour Noel pas trop cher, cela lui fera plaisir...." Les cibistes connaissent bien les parents et le réconfort que cela apportera à leur fils. La collecte s'organise, les fond sont rapidement réunis grâce au dévouement d'un Président et à la générosité des membres de l'Amicale des Cibistes Amiénois. Belle et simple solidarité cibistes qui a fait un heureux en cette fin d'année, le jour de Noël..Que jamais ne s'éteigne la flamme de l'amitié.

JAKARI 80

## CLUB CB MANOSQUIN 04 MANOSQUE

C'était une erreur de rester sourd aux appels des milliers de cibistes. constatant la faiblesse actuelle des informations en matière de radiocommunications, le club Manosquin a organisé des portes ouvertes sur les villes de Manosque, Digne, Sisteron dans l'esprit de solidarité et d'information afin de mieux la faire progresser.

Compte tenu du succès remporté et de l'attrait ressenti, le club reprendra ces actions dès le printemps, dans toute la région.

Pour tous renseignements, vous pouvez téléphoner: 93.72.59.78 ou 68.93.67.38 ou nous écrire.

Nous répondrons toujours à vos questions.

SWING

## C.A.R.A. 80 AMIENS

Un nouveau club est né sur la ville d'AMIENS, le Club d'Amateurs Radio Amiénois. Son bureau:

Président: JOLLY JUMPER, Vice-présidente: JULIETTE, Secrétaire: GOUTELLETTE, Trésorier: BARON ROUGE, Relations extérieures: RUFFIAN, Adjoint aux relations: SATURNE.

Le bureau vous présente ses meilleurs voeux 88.

Le Président

## CLUB AMITIE RADIO

BP 56 - 94002 CRETEIL CEDEX

Comme chaque année, le club Amitié Radio propose la réservation du célèbre annuel International de radio et télé "World Radio TV Handbook" (près de 600 pages avec toutes les informations les plus complètes sur toutes les stations de radiodiffusion et télévision dans le monde -coordonnées complètes, programmes nationaux et internationaux, etc...-, des articles sur la propagation des ondes en 88, les organismes Internationaux, le point sur le marché des récepteurs, etc.... Sa parution est prévue pour le début du mois de février. Vous pouvez le réserver dès maintenant, pour le recevoir directement chez vous. Son Prix 175 F (port recommandé inclus).

Pour la première fois en exclusivité, le Club Amitié Radio propose le nouveau guide de radiodiffusion internationale "International Broadcasting Handbook". Un document de 480 Pages, présentant toutes les stations de radiodiffusion Internationales (avec tous les renseignements pratiques, les grilles des programmes, etc...). En seconde partie, la liste, par fréquence, de toutes les émissions internationales en ondes courtes (horaires, langues). Un document utile, très précis, avec une présentation claire. Son prix: 125 F (port inclus).

36.15 code AEM: notre service télématique propose un grand nombre de rubriques sur la radio Internationale (nouvelles des stations, la propagation, informations du club, messagerie, petites annonces, etc...) Pour tous ceux qui partent à l'étranger, il est possible d'obtenir directement sur son écran, (et de l'imprimer) la grille de Radio France Internationale. Il suffit de taper le mot-clé RFI et vous obtenez les horaires et fréquences de RFI suivant chaque région du monde.

Pendant les mois de Janvier et Février nous présentons la grille complète des émissions de Radio Vatican en français. Taper le mot-clé NDI. Bonne année à tous.

Roland FP Paget  
Président

## JC ELECTRONIC

CIBI - RADIO - TV  
HIFI DEPANNAGE

Tél : 40 01 65 30

4, Pace de la Gare - 44160 PONTCHATEAU

## MAXAUTO

TOUT POUR LA CB  
à des prix défiant toute concurrence

Centre Commercial RECORD  
65800 - ORLEIX - TARBES

Tél: 62 36 40 44



# Clubs de France

## R.A.S.A.

### 47 AIGUILLON

Le 9 Janvier dernier s'est déroulée l'assemblée générale de Radio Aiguillon Sécurité Assistance. Après le rapport financier et moral, tous deux positifs, a lieu le renouvellement du Conseil d'Administration et du Bureau. Tous les membres furent reconduits à l'unanimité. Président: PAPA MICKEY, Vice-Président: BELETTE, Trésorier: NESTOR, Secrétaire: PITOU, Secrétaire adjoint: GECKO, Relations extérieures: CABUS, GECKO, COLUCHE.

Outre les nombreuses assistances assurées par le club, l'année 88 sera axée sur les actions entreprises et à prendre contre la CEPT et le soutien aux grandes formations nationales qui permettent aux clubs de défendre la CB et les cibistes. Nul doute que le RASA continue d'être à la pointe du combat dans le 47. Tous nos meilleurs vœux de Bonne Année à tous les cibistes.

## RADIO AMITIE GOLF

### 83 ST TROPEZ



Tous nos vœux de bonheur et de bonne propagation pour la nouvelle année. La Radio Amitié Golfe, deux fois champions de France de communication longue distance contest DX 86 et 87, on a pu constater la performance des corsaires du golfe de St Tropez s'appropriant les meilleures places pour ce titre chéri par bien des clubs. Radio Amitié Golfe et ses Corsaires, remet la coupe de France en compétition pour 88. Toutes personnes désirant faire partie de notre groupe, peuvent se faire connaître. Les Corsaires

du Golfe de St Tropez vous invite à verser la somme de 150 F pour être membre à vie dont l'adhésion comprend:

- un numéro de membre
- un certificat (21,5 x 29cm)
- une QSL (la nouvelle)
- un tampon caoutchouc (diamètre 50mm)
- un autocollant du club, etc...

Vous pouvez nous contacter aussi: R.A.G. - BP 113 - 83120 STE MAXIME ou sur minitel: 94.43.33.43 code RAG.

A bientôt les amis,

Le Président

**CORSAIRE 007, Opérateur GUY**

## ASSOCIATION DE LA CB DE L' AISNE

### 02BEAUTOR

L'Assemblée générale: le samedi 5 Décembre à 14h30 à la mairie de Vouel. Ouverture de la séance. Nombreux participants. Le Président DALLAS fait observer une minute de silence pour NAVARRO décédé le 9/11/87 membre du bureau, responsable des assistances. DALLAS: compte rendu financier du dernier trimestre et clôture du bilan 87 qui est positif. Le cahier des comptes est mis à disposition des adhérents. Nouveau Bureau:

Présidente: PERLE, Vice-Président: MOONRACKER, Secrétaire: FANFRELUCHE, Secrétaire adjoint: HIPPOCAMPE, Trésorière: ROSE, Responsable assistance: VER LUISANT, Responsable assistance adjoint: MABROUCK.

Le rapport moral est satisfaisant. Le nombre d'adhérents est croissant. Il ne faut pas oublier cependant que le club est jeune, il entame sa 3ème année de vie. Si tout va bien, le club aura un local avec clés pour le Bureau, ainsi qu'un photocopieur (en réparation).

Un vin d'honneur clôture la réunion. Merci à FRANCE CB de me permettre de remercier les adhérents pour leur confiance. Prendre la succession de DALLAS n'est pas facile surtout pour une femme. J'aimerais que l'on ne me mette pas aux oubliettes (on rira en disant qu'elles devraient être grandes mais j'entends que ma parole au club soit respectée.) Si quelque chose ne va pas, faites-le moi savoir. J'espère ne pas vous décevoir et montrer qu'une femme peut diriger autant qu'un homme. Tout ce qui touche le club ne doit pas être traité à la légère, même en fréquence où souvent les paroles sont déformées. Je suis à votre disposition au siège pour écouter vos doléances, conseils, dans l'intérêt du club. Remerciements particuliers à l'ancien Président qui a su tracer la route. Il n'y a plus qu'à la suivre. Meilleurs vœux pour 88.

**PERLE 02**

## INDIA FOX BRETAGNE

### 22 QUESNOY

Philippe, responsable IF sur la Bretagne peut être contacté par téléphone 96.42.39.37 ou à la Boite Postale. Soucieux d'objectivité ardent défenseur de la bande des 11 M. il répondra à toutes demandes d'information et d'adhésion. Au moment où la CB n'a jamais été si menacée, venez le rejoindre et défendre le DX comme hélas, seul pour le moment les IF savent le faire. Trop d'informations sont méconnus des cibistes qui, s'ils étaient bien informés changeraient complètement leur idée de la CB. Venez nombreux l'aider dans cette perspective car c'est loin d'être facile. Bonne année à tous pour une bonne CB concertée et constructive.

**IF 22/010**

## EKIP' AUTO COGNAC

81, avenue Victor Hugo

Tél. : 45.35.26.05

## TOUT POUR LA CB

avec une grande gamme d'accessoires

## SUPER PROMO TOUS LES MOIS

**10 % de remise sur présentation de cette annonce**  
**S.A.V. assuré**



# Clubs de France

## ALPHA ROMEO

Section Régionale de Picardie  
60 MOUY

Une section régionale de Picardie des Alpha Roméo vient de voir le jour en la station de 1 AR 478 opérateur Michel et regroupe les départements 02, 60 et 80. Michel se tient à votre service concernant les renseignements du club. Il propose également un service de Boîte Postale moyennant une cotisation annuelle pour réexpédition du courrier. Toutes les stations qui désirent recevoir ma QSL personnelle (LIMA MIKE 60) peuvent l'obtenir à la même adresse.

Meilleurs vœux à tous et à bientôt.

1 AR 478  
Op. MICHEL

## ASSISTANCE SECOURS ROUTIERE MARITIME

44 PORNIC

Les membres de l'ASRM se sont réunis le vendredi 15 Novembre 87 pour son assemblée générale et a procédé à l'élection de son nouveau bureau:

Président: ROUSSILLON, Secrétaire: CAVALIER, Trésorière: NANO. Notre club a pour but de maintenir bénévolement la sécurité par radio pour différentes associations dont le calendrier de 88 commence à se remplir.

Le secrétaire

CAVALIER 44

## BRAS 16

BARBEZIEUX  
RN 10 EN CHARENTE:  
BARBEZIEUX A L'ECOUTE!

Cibistes et amis routiers, c'est avec grand plaisir que les membres du Club Cibiste "Barbézieux Radio Assistance Secours" vous adressent le message suivant:

"Le silence est rompu sur Barbézieux, en Charente!" En effet grâce à l'excellent travail fourni par le club, la Municipalité, que nous remercions, a accepté de trouver un toit aux cibistes. Nous pourrons ainsi, durant les mois d'hiver au moins, tenir une permanence -écoute radio CB sur les canaux 19 AM et 27 AM dès ce mois-ci (Téléphone en cours d'étude), en étroite collaboration avec les autorités locales: Gendarmerie, Pompiers, DDE....

**Principe de fonctionnement:** Réception et diffusion de messages concernant la route et les usagers (accidents, travaux, ver-glas, radio-guidages....)

**Ce que nous voulons:** Assurer le réconfort moral et physique des usagers de la route bloqués par un accident ou des conditions météo défavorables, développer l'esprit de convivialité et d'entraide en apportant notre contribution à rendre la route plus sûre et plus facile...!

**Nous lançons l'appel suivant:** Novices dans le domaine de la permanence, nous attendons vos conseils et encouragements. Si toi, ami cibiste ou ami routier, tu as connu cette expérience, fais-nous part de tes réflexions (ce qu'il faut faire et surtout ce qu'il ne faut pas faire, les services que tu en attends en tant qu'utilisateur).

Merci à tous, prudence pour ces mois difficiles à venir. Meilleurs chiffres et bonne année de tous les membres du club.

### TRANSVERTER

transforme votre CB en émetteur-récepteur bandes radio-amateur sans modifier ce dernier (se branche comme un amplificateur HF)

**LB 1** bande des 40 mètres, 20 W pep, 12 V.

**LB 3** bandes 20/40/80 mètres, 20 W pep, 12 V.

### EGALEMENT:

Antennes 40 - 45 M/80 - 88 M, mobile et fixe, amplis, etc.  
Livraison dans toute la France  
Prix aux revendeurs

### SET - export

Via Bandette, 54  
18039 VINTIMILLE  
(Italie)

## CB RADIO PLUS

La maison des CIBISTES



E. POUGET - Villebramar - 47380 MONTCLAR - Tél : 53.88.85.99

**Kit Télécom 175** (antenne FSA 75 offset - support Azelmount - pied FSA 175 complet ampli LNB 12GHz - câble HF avec 2 connecteurs - tuner FFR 7700 40 cx) : **6395 F**

**EXTRAFAX 200** Télécopieur (groupe G3), copieur. Fonction télécopie soumise à la procédure d'homologation en cours. Lecture scanner et imprimante avec PC compatible.

PRIX PROMOTION pour Janvier Février: **19734 F**

extrasoft 200: Pour utiliser l'EXTRAFAX avec un PC compatible pour la lecture scanner et l'imprimante. PRIX PROMOTION: **6583 F**

Soit au TOTAL: **26.317 F**

Attention, EXTRASOFT 200 ne sera disponible qu'aux environs du mois de février.

### PROMOTION TX

Président JACKSON	2000 F
Président JACKSON	
+ NEVADA 27	2224 F
Président RONALD	2350 F
Président RONALD	
+ SIRTEL GOLDEN 2000	2980 F
Président FRANKLIN	3100 F
Président FRANKLIN	
+ SIRTEL GOLDEN 2000	3732 F
Président JFK	1350 F
Président JFK + ARIZONA 27	1482 F

### PROMOTIONS AMPLIFICATEURS:

SPEEDY Ampli à tubes 70/140 W.	880 F
JUMBO Ampli à tubes 300/600 W.	2162 F
GALAXY Ampli à tubes 750/1,5 KW	3011 F

### PROMOTIONS ANTENNES:

SIRTEL 2000	580 F
SIRTEL GOLDEN S	600 F

### VENTE PAR CORRESPONDANCE:

Frais de port jusqu'à 5 KG + 50 F

URGENT: + 70 F

FRANCO DE PORT:

à partir de 4000 F

COLIS SERNAM: bases, Antennes, colis de plus de 5KG: Port 150 F

CONTRE REMBOURSEMENT:

Commande minimum de 100 F

+ 50 F de frais



# R.M.C

## RADIOCOMMUNICATION

R.N 7 - 51, avenue de Stalingrad - 94800 VILLEJUIF - Tél: (1) 47 26 72 26 - Métro Villejuif - Louis Aragon

- LES MEILLEURES MARQUES DE TX
- LES MEILLEURES ANTENNES
- LES MEILLEURS ACCESSOIRES
- ET TOUJOURS MOINS CHER QUE LES MOINS CHERS

### C.B DEPANNAGES GARANTIS

### 45 ANS D'EXPERIENCE

PRESIDENT RONALD	2440 F
PRESIDENT GRANT	1765 F
PRESIDENT JACKSON	2145 F
SUPERSTAR 360	1765 F
PRESIDENT JFK	1468 F
PRESIDENT VALERY	0750 F

ouverture du mardi de 10 à 13 H et de 15 à 20 H

☺ Midi, 7heures, l'heure du pot de l'amitié. ☺

### CHAQUE MOIS DES SUPER-PROMOTIONS ET DES CADEAUX

OUI, JE DESIRE RECEVOIR VOTRE CATALOGUE  
GRATUIT

Nom \_\_\_\_\_ Prénom \_\_\_\_\_

Adresse \_\_\_\_\_

Code Postal \_\_\_\_\_ Ville \_\_\_\_\_

## BIP électronique

TITANIC ET DOMINO

27, rue Auguste Comte 34500 BEZIERS

☎ 67.76.39.76

### LE SPECIALISTE DE LA CB

VENTE PAR CORRESPONDANCE  
ET AU MAGASIN



TOUT POUR LA  
C.B. 27 MHz  
☎ 67.76.39.76

DANS TOUTE LA FRANCE

Matériel envoyé dès réception de votre règlement.  
(Pas de frais de contre-remboursement)

ACHETER  
PAR TELEPHONE ?



TELEPHONEZ-MOI !

S.A.V. - TOUTES MARQUES - REPARATIONS - MODIFS

### EMETTEURS RECEPTEURS:

BASES - MOBILES - PORTABLES - Toutes  
MARQUES

### ANTENNES:

MOBILES - FIXES - Toutes Options

### ANTENNES DE TOIT:

1/4 - 1/2 - 5/8 - DIRECTIVES

### AMPLIS MOBILES:

de 25 à 400 W.

### AMPLIS FIXES:

de 100 à 1500 W.

### MICROS - APPAREILS DE MESURE CABLES - CONNECTEURS - ETC...

### RECEPTEURS - SCANNERS - RADAR ETC...

### TOUT POUR LA CB :

☎ Tél: 67.76.39.76



# JEU - TEST N° 1

## Les abréviations

Il suffit de découvrir les erreurs (maximum 5) qui ont été glissées dans la définition des 20 abréviations ci-après.

- 1 **ACTEL** - Agence Commerciale des Télécommunications
- 2 **BLU** - Bande latérale unique.
- 3 **CNCL** - Commission Nationale de la Concertation et des libertés.
- 4 **CEPT** - Conférence Européenne des Administrations des Postes et Télécommunications.
- 5 **CNET** - Centre National d'Etudes des Télécommunications.
- 6 **CNES** - Centre National d'études scientifiques.
- 7 **DGT** - Direction Générale des Télécommunications.
- 8 **ECBF** - European Citizen's Band Federation.
- 9 **FFCBAR** - Fédération Française de la Citizen Band et des Amateurs de Radio.
- 10 **IF** - India France.
- 11 **NET** - Norme Européenne des Télécommunications.
- 12 **LSB** - Lower side band (bande latérale unique).
- 13 **REF** - Réseau des Emetteurs Français.
- 14 **ROS** - Rapport d'ondes stationnaires.
- 15 **SWR** - Standing wave ratio (rapport d'ondes stationnaires)
- 16 **TDF** - Télédiffusion de France.
- 17 **TOM** - Territoire d'Outre Mer.
- 18 **TOS** - Taux d'ondes stationnaires.
- 19 **UIT** - Union Internationale des Télécommunications.
- 20 **USB** - Upper side Band (bande latérale supérieure).



1	6	11	16
2	7	12	17
3	8	13	18
4	9	14	19
5	10	15	20

Cochez les cases correspondantes.  
Solution du jeu dans notre prochain numéro

NOM/Prénom

QRZ

Adresse

Code postal

Ville

**QUESTION éliminatoire:**

Combien de participants auront trouvé la solution à ce jeu ?

**Les 3 premiers se rapprochant le plus du chiffre exact gagneront un cadeau surprise** (offert par des revendeurs connus)



# Petites Annonces

**Vds** Oric Atmos Magnéto, Manettes jeux, 10 cassettes jeux, manuels, programmes; 1500 F. Télé NB 500 F. Appareil photo AE1 Canon NV 1000 F. Magnétoscope révisé 2000 F.

JOUANNE Michel - 34 rue des Pommiers - 93500 PANTIN - Tél (1) 48.45.40.34

**Vds** Midland 4001 - 400cx homologué PTT, fréquence-mètre incorporé, tos-mètre et roger beep, réducteur de puissance. TBE. Prix neuf 5000 F, vendu 2300F à débattre. Tél 35.94.58.76 demander DAVID.

**Cherche** Plan de câblage du Pétrusse Pacific 200. Frais d'envoi remboursés. POIRIER Alain - Tél 24.58.16.31

**Vds** auto-radio Philips D846 avec S-mètre 20 mémoires, code sécurité, auto-réverse, autostore MSS, Dolby, métal, graves et aigus séparés, balance et fader AV/AR 4x7W ou 2x20W (HI-Power). Recherche autom AV AR FM, PO, GO, valeur 3800F, vendu 2000F état neuf. ESTRADA Christian - 1 rue Fourcade - 92350 Le Plessis Robinson - Tél (1) 46.09.36.22

**Vds** Président Grant 120cx + bis, état neuf, très bien réglé

avec Turner M+3B: 1800F. **Vds** Renault 1190GT série limitée, jantes alu, volant cuir, anti-brouillard, vitres teintées électriques, serrures électriques avec Télécom.; libre le 15/4/88 aura 6 mois. Prix usine 66000F. ESTRADA Christian - 1 rue Fourcade - 92350 Le Plessis Robinson - Tél (1) 46.09.36.22

**Vds** TX Président JFK de 500mW à 15W, 120cx + alimentation. Le tout 1400F. Tél 71.64.96.52 après 18h15

**Echange** Oscillo Ameg 412/4 contre FRG8800 ou scan. AR2002 ou FRG9600 ou Magnétophone ou faire offre. Tél (1) 69.49.18.94

**Vds** scanner portable de 68 à 512 MHz. Réalistic 200cx mémoire. Matériel neuf. Valeur 3200F. Vendu 2700F. Tél (1) 34.61.85.92

**Vds** base Excalibur AM/FM/BLU, bon état. Prix intéressant + Tos-mètre, Wattmètre ou échange contre Jackson, Ronald, etc... Tél 29.61.75.08

**Vds** 120cx CB Master Master 3600: 900F. 225cx Pacific III, décalage en fréquence, inf, norm, sup, sup-sup: 1200F. Ampli push 50W CTE737: 200F, radio K7 stéréo philips:

400F, CPC Amstrad 464 +K7 jeux. Le tout 1300F.

Tél (1) 34.77.24.45 HB 34.78.75.62 HR.

**Vds** photocomposeuse Quadritek 1200 - 15 Segments, moteur neuf. Bon état. Prix 50 000 F. Ecrire à la revue qui transmettra.

**Vds** Compocarte IBM, nombreux caractères, conviendrait à petite imprimerie. Entièrement révisée, très bon état. Prix: 30000F à débattre. Ecrire à la revue qui transmettra.

**Vds** détecteur radar Bell 834, micro Eye XKR-VII neuf. Valeur 4000 F, vendu 2800 F. Tél 35.30.26.84 le soir.

**Cherche** urgent logiciel CW/RTTY/FAX pour Oric Atmos 48Ko. Tél 83.42.70.74

**Vds** base Jumbo 3 bandes A, B, C, D, E, décalage en fréquence +/-10, AM, FM, BLU, CW à 75, 4W, 10W + Mac Leson DT251. Bon état. Le tout 2200 F. PIERARD Jean Claude - 5 rue du Général Giraud - 76610 Le Havre

**Vds** Yaesu FT102+100W HF, bande amateur, filtre CW +MD1B8. Ensemble neuf 6000F ou échange contre FP+

FT707 ou 77 avec QSJ. Etudie toutes propositions.

Tél 94.53.98.63 après 18h

**Vds** Base Ham International Jumbo 2 160cx: 2000F + BV131 200W: 600F + antenne Magnum. SEMENT Benoit 303 rue des Grenouillères 91160 MEREVILLE Tél 64.95.02.36

**Vds** Base Jumbo 1, 120cx, AM/FM/BLU décalage fréquence: 2200F. Base Colt Excalibur SSB 160cx avec sup-sup, décalage fréquence: 2500F. Base midland 78-574 95cx AM/BLU: 1200F Tél 80.41.81.24

**Vds** décodeur RTTY Béric, sortie vidéo. Prix 1500F à débattre. Tél 42.09.13.96 demander Philippe.

**Vds** boîte de couplage AT230 Kenwood 1600 F, vds convertisseur 10-45m plus deux antennes 45m: 1400F. Tél 75.64.16.45

**VDS** SCANNER AOR 2001 DE 25 A 550 MHZ. PRIX:3500 FRS A DEBATTRE OU ECHANGE CONTRE UN FRG 7700.LAISSER VOS MESSAGES DANS MA BOITE"OMEGA"ET 73 A TOUS.

## Nous avons sélectionné pour vous!

### CS RADIO

Zone Industrielle Nord  
Rue de beaux de Rochas  
N°10  
66000 PERPIGNAN  
Tél: 68.52.03.05

LE GRAND SPECIALISTE  
CB RADIO DE LA REGION  
CATALANE

### C.R.T IMPORT

#### Réseau Vert

DISTRIBUTION POSTES ET ACCESSOIRES:

Président, Tagra, Midland, Stabo, Rama, Superstar, Magnum, Zétagi, Sirtel, etc...

Livraison sur toute la France en express sous 24 heures

Vente uniquement aux revendeurs

Tarif sur demande  
26, rue crébillon - 21000 dijon  
Tél: 80.30.98.95 - Télax: 350 602



# Petites Annonces

**Vds base Jumbo:** 2500F. Superstar 360FM: 1500F, Superstar 360FM (à voir) 600F, Président Valéry neuf: 700F, BV131 (neuf): 700F, micro Piezo 357DX: 350 F, chambre d'écho ES880: 400F, chambre d'écho Europsonic Modèle 802: 400F, micro sur pied préampli: 150 F, ampli mobile 25W: 100F, préampli d'antenne Rama AM/FM: 50F, tos-mètre: 50 F, antenne fixe 1/4 onde: 100F, alimentation 5/7A: 150 F  
GREGOIRE Jacky - 225 ave du Dr Jean Mac - 72300 Le Mans - Tél 43.41.41.77

**Vds ampli linéaire fixe Jumbo Aristocrate CTE (300W:AM, 600W/BLU) jamais servi, cause départ:** Prix 1800F (valeur 2700F). Vds Galaxi 1000 (600/1200W) peu servi: 2000F. Tél 78.49.10.38 demander Raymond le soir.

**Recherche base déca** avec 11m, micro, alimentation, faire offre à Arcy Inter Radio - 12 rue Voltaire - 78390 Bois d'Arcy

**CHERCHE FT FC FP 707** TEL 55.44.34.27 H.B

**VENDS C.B.PRESIDENT GRANT+ANTENNE TAGRA 27+CABLE DE 30M+TOS-METRE+TRANSFORMATEUR.**

**LE TOUT PARFAIT ETAT . ECRIRE BAL BV555**

**VDS 120 CX AM FM USB LSB CB MASTER 3600. QSJ:900F- VDS 225 CX AM FM USB LSB TAGRA,DECAL EN FREQ QSJ:1200F - VDS AMPLI PUSH 50W CTE 737 QSJ:200F - VDS TOS-WATTMF RE TM1000 QSJ:400F - VDS AUTORADIO K7 PHILIPS 451 STEREO QSJ:500F. BONNE ANNEE A TOUS BAL CODE MALIBU DEPT:YVELINES TEL: (1) 34.77.24.45**

**A VENDRE: AMPLI LINEAIRE ZETAGI BV 131 TRES BON ETAT QSJ 600Frs TEL:49.29.48.61 OU BAL A.C.79**

**VENDS MIDLAND 4001 RD 40 CANAUX ETAT NEUF, ANTENNE SIRTTEL LM 145 MAGNETIQUE, AMPLI MOBILE ZETAGI 150 ET AMPLI MOBILE ZETAGI 30, TOS METRE ET ALIMENTATION FIXE. LE TOUT 1000 F TEL 94 28 30 83**

**URGENT. RECHERCHE MAT OU PYLONE DE 15 M TELESCOPIQUE S'ADRESSER A ALPHA JET CLAUDE TEL 16 1 34 86 03 87 D'AVANCE MERCI.73'51**

**VENDS ALIMENTATION CB 5AMP PRIX 150F -1 ANTENNE TAGRA VOITURE PRIX 100F TEL 42 05 32 63**

**COMME MOI IL VOUS MANQUE 10 OU 15 CHIFFRES DU TELE MAGO DE TF1 TOUTES LES SEMAINES. AI UNE SOLUTION A PROPOSER CONTACTEZ MOI BAL: PIRATE (SANS DEPT)**

**73/51 A TOUS JE VENDS DECAMETRIQUE SOMMERKAMP FT ONE 0 a 30 Mhz EQUIPE DE LA BANDE DES 11 m EN PARFAIT ETAT ET REVISE. POUR PLUS DE RENSEIGNEMENTS LAISSER MESSAGE DANS BAL FT ONE OU TEL LE SOIR DE 17H A 20H AU 69 48 93 54 DEMANDEZ JACQUES OFFRE EXCEPTIONNEL**

**ECH CONSOLE VIDEOPAC PHILIPS C52 + NOMBREUSES K7 CONTRE TOUT MATERIEL CB AM FM BLU. FAIRE OFFRE AU 32 37 12 27 DEMANDER GUILLAUME**

**VENDS RX UNIDEN CR 2021 BON ETAT COUVRE EN AM BLU CW 150 30MHZ EN FM 76 108 MHZ ALIM 220 12V ET PILES CEDE 2000FRS AVEC PORT TEL:83.43.57.33**

**CHERCHE RX FRG 8800 AVEC FRT 7700 EN BON ETAT DE 3000 A 4000FRS**

**JE RECHERCHE TOUS PLANS CONCERNANT LES FILTRES T.V. AFIN DE PALIER AUX DIFFICULTES DES BROUILLAGES TANTE VICTORINE. JE REMBOURSERAI LES TIMBRES POSTAUX HI PHILIPPE JEAN - LE BOURG 24270 LANOUILLE**

**Echange 2 ORIC + 1 imprimante ORIC le tout en tres bon etat avec prises Peri tel manuels et quelques K7 contre un scanner portable ou une imprimante pour decodeur Tono 350 . ECRIRE BAL TAUREAU 94**

**VENDS PORTABLE STABO SH7700 DU MOIS DE SEPTEMBRE JE SUIS DANS LA REGION DE CHATEAU THIERRY. ECRIRE BAL TARZAN**

**VDS ALIMENTATION 5 AMP 100F ANTENNES MOBILES TAGRA 100F. ECRIRE BAL GEGE**

**VDS BASE 40 CX AM BLU PDT JACKSON 2 AMPLIS 12V-SYGM 4 DELTA LOOP 3 ELEMENTS ROTOR, MAT 8M+MATERIEL ET DIVERS GADGET. BAL POMPIER57**

## Nous avons sélectionné pour vous!

TELE A CRISTAUX LIQUIDES

SUITE A INVENTAIRE, des PROMOS jusqu'à - 50%

### Le N° 1 de la CB dans les Pyrénées Orientales

Tout le matériel CB, alarmes, gadgets électroniques VHF et UHF professionnelles décimétriques, micros espions, scanners, etc...

TOP SERVICE 42, bis, av. de l'ancien Champs de Mars 66000 - PERPIGNAN - Tél : 68.52.59.19



services

1 CADEAU sur présentation de la revue FRANCE CB

### M. POMAREDE

80, Av. de la Lande  
81400 - CARMAUX  
Tél: 63.78.54.87

### Le N°1 de la CB dans le TARN

VENTE PAR CORRESPONDANCE (Port en sus)  
Expédition dans toute la France sous 48h.



# Petites Annonces

**A VENDRE CAUSE QRT 1**  
PYLONE DE 6 M EN 2  
PIECES DE 3 M NEUF 855F  
VENDU 650F 1DIRECTIVE  
BEAM4ELE NEUF 300F 1 GP  
27 1/2 ONDES 100F 1 AM-  
PLI MOBILE 100W AM 200W  
BLU PEUT SERVI 450F OU  
LE TOUT VENDU 1200F AU  
LIEU DE 1500F.  
TEL 87 76 21 11 DEMANDER  
JEAN MICHEL

**VENDS TX MIDLAND 7001**  
400 CANAUX; TRES BON  
ETAT. PRIX : 2500 FRF.  
VENDS TX PRESIDENT  
GRANT, 120 CANAUX, NON-  
HOMOLOGUE. PRIX : 1500  
FRF. VENDS ALIMENTA-  
TION ZETAGI 10 AMPERES,  
PRIX : 500. FRF. VENDS  
AMPLI MOBILE ZETAGI B  
300 PS, PRIX : 800 FRF.  
TELEPHONER AU  
98.29.90.80 FINISTERE

**VDS BASE 40 CX AM BLU**  
PDT JACKSON 2 AMPLIS  
12V SYGMA 4 DELTA LOOP  
3 ELEMENTS ROTOR, MAT  
8M+MATERIEL ET DIVERS  
GADGET

**VDS OU ECH TX:HAM**  
CONCORDE II DE 26.060 A  
28.310 SANS TROU EN TX  
RX. AMPLI ELTELCO-URA-  
NUS DE FIXE AM/FM 600W  
1200W PEP SSB. MIKE  
SADELTA MP 20. CONTROL  
MODULATION MC 12.  
PREAMPLI P.27.1 [+27 DB].  
TOS-WATH:SWR 202.  
REDUCTEUR DE WATTS  
WP100.  
VALEUR 4000 FRF OU ECH  
CONTRE DECA SAUF TS  
788 DX. ECRIRE BAL RAL-  
LYE 78

MA P.A. A PROPOS DE LA  
LOI D'OHM ET DU BRAN-  
CHEMENT DES HAUTS  
PARLEURS SUR UN AUTO  
RADIO CONTIENT UNE  
ERREUR DE FRAPPE. MA  
QUESTION EST: COMMENT  
BRANCHER SUR CHAQUE  
CANAL D'UN AUTO RADIO

DE 4 OHMS DEUX H.P. DE  
4 OHMS? FAUT-IL: METTRE  
LES 2 H.P. EN SERIE SOIT  
CHARGER L'AUTO RADIO A  
8 OHMS - METTRE LES 2  
H.P. EN SERIE ET Y  
AJOUTER UNE RESIS-  
TANCE DE 8 OHMS EN PA-  
RALLELES. AMITIES A  
TOUS. ECRIRE BAL PIRATE

**CHERCHE RX FRG 8800 ET**  
FRT 7700 POUR LE RX ET  
250 POUR FRT VENDS RX  
PORTABLE AFF DIGITAL  
UNIDEN CR 2021 150 A 30  
MHZ AM BLU ET FM DE 76  
A 108 MHZ PRIX 2200  
TEL:83435733 REGION DE  
TOUL

**A VENDRE TAGRA ORLY**  
40 CX AM FM QSJ 600FRF  
A DEBATER TEL 27 98 35 28

**JE VENDS DECA 902DMET**  
TRISTAR 747; ECRIRE TRIS-  
TAR 94

VOUS VOULEZ DU MATE-  
RIEL QRO A DES PRIX  
SUPER SYMPA ALLANT DU  
SIMPLE TX AU PLUS SO-  
PHISTIQUE EN PASSANT  
PAR LES ANTENNES ET  
LES ACCESSOIRES CB ET  
LES COMPOSANTS UNE  
SEULE ADRESSE **CB RA-  
DIO + 47**. CONTACTEZ  
NOUS DANS NOTRE BAL.  
NOUS VOUS PROPOSONS  
POUR LA RECEPTION DE  
LA 5 ET LA 6 PAR SATEL-  
LITE: 1 ANTENNE SSA 75  
OFFSET, 1 SUPPORT  
AZELMOUNT 75, 1 PIED SSA  
75 COMPLET, 1 AMPLI LNB  
12 GHZ, 1 CABLE UHF AVEC  
2 CONNECTEURS, 1 CABLE  
20M HF AVEC 2 CON-  
NECTEURS, 1 TUNER  
SSR7700 40 CX, LE TOUT  
POUR 6395F. ENVOI DE  
NOTRE CATALOGUE ET  
TARIF

**ECHANGE** (ou éventuelle-  
ment vend) Deux ordinateurs  
ORIC (un Atmos et un Oric 1)  
+ une imprimante ORIC quatre  
couleurs le tout en très bon état  
avec cordons, prises peritel,

modes d'emploi et quelques  
cassettes

**CONTRE:** Un scanner por-  
table ou une imprimante pour  
Tono 350 ou un moniteur  
couleur avec prises cinch et  
péritel

**ETUDIE TOUTES**  
**PROPOSITIONS. CHER-**  
**CHE SCHEMA PACIFIC**  
**3.....MERCIIII ECRIRE BAL**  
**TAUREAU 78**

**VENDS TX 22 CANAUX +**  
**ANTENNE AIMANTEE PRIX**  
**400F - TEL 50 58 23 58**

**VENDS SCANNER FRG**  
9600,60 A 905 MHZ 2 MOIS  
SUR FACTURE, PRIX NEUF  
5350 VENDU 4000 F, AVEC  
EN PRIME ANTENNE DIS-  
CONE COUVRANT 60 A 600  
MHZ; RX SEULEMENT UNE  
DIZAIN D'HEURES  
D'ECOUTE VENTE CAUSE  
ACHAT DECAMETRIQUE  
MATERIEL QRO SOUS GA-  
RANTIE VENDS TX SUPER-  
STAR 360 FM COUVER-  
TURE DE 26510 A 27870  
SANS TROU SURFACTURE.  
LAISSER MESSAGE DANS  
BAL CESAR

**VENDS SCANNER YAESU**  
FRG 9600 RECEPTION DE  
60 A 905 MHZ EN AM FM  
BLU, VALEUR NEUF 5350 F  
VENDU 4000 F AVEC EN  
PRIME ANTENNE DISCONE  
SERVI 2 MOIS UNE DIZAIN  
D'HEURES D'ECOUTE  
SEULEMENT SUR FAC-  
TURES VENDS TX SUPER-  
STAR 360 FM AVEC DECA-  
LAGE PLUS CINQ MOINS  
CINQ PLUS CANAUX BIS ET  
COMMUTATION ROGER  
BEEP 1500 F AVEC EN  
PRIME MICRO DE BASE  
PIEZO DX 357 VENDS AM-  
PLI BV 131 6 MOIS 700 F  
AVEC EN PRIME UNE  
SECONDE LAMPE VENDS  
ANTENNE FIXE GP BLACK-  
ROAD 5 HUITIEME 250 F TEL  
38 33 63 50

**RECHERCHE ANTENNES**  
**DIRECTIONNELLES PLUS**  
**ROTOR, AINSI QUE PLANS**

**SUR TOUTES DIRECTION-**  
**NELLES - BAL: CASSIUS**

**VDS TX MIDLAND 150 M**  
AM, FM, INF, SUP  
QSJ: 1100 F - BAL: CASSIUS

**A VENDRE OU A**  
**ECHANER SCANNER**  
**BERCAT PORTABLE TYPE**  
100FB FRE 66A88 148A174  
412A512 A VENDRE VOI-  
TURE TYPE LADA 1600  
AVEC PT REPARATION OU  
ECHANGE CONTRE  
MATERIELS CB SCANNER  
CONTRE TX MIDLAND 7001  
OU PRESIDENT RONALD  
OU QSJ 2000F VOITURE  
CONTRE MATERIELS CB  
IDEM QUE SCANNER OU  
QSJ 2000F  
ETUDIE TOUTES PROPOSI-  
TIONS - TEL 60 17 48 48 OU  
ECRIRE DANS BAL POM-  
PIERS

**PETITES ANNONCES**  
**SUR MINITEL**  
**36 15 FCB**

**VENDS OU ECHANGE**  
TAGRA H3 CONTRE  
FIRENZE 2 - TEL 53 64 14  
87 PAPA BRAVO

**CHERCHE POUR**  
**POUVOIR REGLER TX**  
**GENERATEUR HF MODULE**  
**OU VOBULATEUR**  
**D'OCCASION BON ETAT**  
**PRIX QRO. MERCI**  
**D'AVANCE. ECRIRE BAL**  
**CALIMERO**

**VDS FT 707 100W - FC 700**  
BOITE D, ACCORD [100W]-  
MICROS ADENIS COM-  
PRESSEUR - ALIM 40A  
[REGLABLE DE  
11A17VOLTS. LE TOUT  
ETAT DE NEUF 8500F. TEL  
LE SOIR A PARTIR DE 19H  
37 26 44 76 CHARTRES

**VENDS PORTABLE TAGRA**  
**POCKET 40 AM FM. BAL**  
**SERPENTAIR**



NOM . . . . . Prénom . . . . .

Adresse . . . . .

Code Postal . . . . . VILLE . . . . .



FRANCE CB - LE LAC - 11130 SIGEAN - Tél : 68.48.23.73 - FAX : 68.48.13.83

# JE M'ABONNE

Abonnement 6 mois (6 numéros)  
Abonnement 1 AN (11 numéros)  
Abonnement 2 ANS (22 numéros)

**80 F** au lieu de 102 F  
**150 F** au lieu de 187 F  
**280 F** au lieu de 374 F

## FRANCE CB

# Petites Annonces

Bulletin d'Insertion pour une Annonce Gratuite  
Valable pour le prochain numéro.

(joindre 2 timbres à 2,20F pour frais)

---

---

---

---

---



# DX: LA CARTE AZIMUTALE

**Superbe carte murale  
10 couleurs pastel  
format 630 X 444 mm  
spécialement conçue  
pour les cibistes.  
Claire et précise,  
c'est un outil précieux  
pour tous les DX'eurs.  
Son manuel d'utilisation  
imprimé (12 pages) comprend  
les préfixes internationaux  
de tous les pays.  
Vous épinglerez  
avec fierté chacun  
de vos contacts.  
Elle vous est proposée  
au prix avantageux de  
70F + 20F de frais de port.**

La projection décrite sur cette carte a le grand avantage de pouvoir montrer la Terre entière dans un cercle, de matérialiser instantanément la direction d'un lieu quelconque à la surface du globe, et de mesurer facilement sa distance à partir du centre de la carte.

NOM.....Prénom.....

ADRESSE .....

CP VILLE .....

QRZ .....

Tél.....

Ci-joint chèque de 70F à l'ordre de Club FRANCE CB - 11130 SIGEAN.



# TOUS LES PRESIDENT S'EN SERVENT!



## micros PRESIDENT

### caractéristiques:

- pastille type electrect.
- niveau de sortie ajustable par molette externe.
- impédance de sortie 1 k  $\Omega$ .
- alimentation pile 9 volts.

### modèles:

- CS1 micro avec réglage.
- CS2 micro avec compresseur.
- CS3 micro avec réverbération echo

**CSI FRANCE**

SIÈGE SOCIAL: Z.I. B.P. 100  
34540 BALARUC Tél.: 67 48 07 70  
Télex: 490534F FAX: 67 48 48 49

SUCCURSALE «ÎLE DE FRANCE»:  
5, rue des Pyrénées  
94623 RUNGIS-SILIC Tél.: 46 87 31 82  
Télex: 205116F FAX: 46 87 73 26

SUCCURSALE «RHÔNE-ALPES»:  
1, rue des Vergers  
69760 LIMONEST-EVOLIC  
Tél.: 78 43 22 80 FAX: 78 43 22 71



# UNE RENCONTRE IMPREVUE

## DAKOTA

- base magnétique
- longueur: 147 cm
- puissance: 200 watts minimum

## LE POIDS PLUME ET LE SUPER-LOURD

# PRESIDENT

## FLORIDA

- base magnétique
- longueur: 53 cm
- puissance: 10 watts

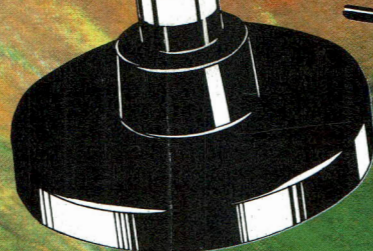

# CSI FRANCE

SUR MINITEL EN 36 14 CODE CSI

### SIÈGE SOCIAL

Zone Industrielle - BP 200  
34540 BALARUC - Tél. 67 48 07 70  
Télex 490534 F - Fax 67 48 48 49

### SUCCURSALE «ILE DE FRANCE»

5. rue des Pyrénées - BP 518  
94623 RUNGIS SILIC - Tél. (1) 46 87 31 82  
Télex 205116 F - Fax (1) 46.87.73.26

### SUCCURSALE «RHÔNE-ALPES»

1, rue des Vergers  
69760 LIMONEST EVOLIC  
Tél 78 43 22 80 - Fax 78.43.22.71